



КК Кептіргіш барабан
RU Сушильная машина

Қолдану туралы нұсқаулары 2
Инструкция по эксплуатации 29

МАЗМҰНЫ

1. ҚАУІПСІЗДІК ТУРАЛЫ АҚПАРАТ.....	3
2. ҚАУІПСІЗДІК НҰСҚАУЛАРЫ.....	6
3. ӨНІМ СИПАТТАМАСЫ.....	7
4. БАСҚАРУ ПАНЕЛІ.....	8
5. БАҒДАРЛАМА КЕСТЕСІ.....	9
6. ФУНКЦИЯЛАР.....	10
7. ПАРАМЕТРЛЕР.....	12
8. ЕҢ АЛҒАШ ПАЙДАЛАНУ АЛДЫНДА.....	13
9. ӨРКҮНДІК ҚОЛДАНУ.....	14
10. АҚЫЛ-КЕҢЕС.....	16
11. КҮТУ МЕНЕН ТАЗАЛАУ.....	17
12. АҚАУЛЫҚТЫ ТҮЗЕТУ.....	20
13. ТЕХНИКАЛЫҚ ДЕРЕКТЕР.....	23
14. ҚЫСҚАША НҰСҚАУЛЫҚ.....	25
15. ҚОРШАҒАН ОРТАҒА ҚАТЫСТЫ ЖАҒДАЙЛАР.....	27

СІЗ ОЙЫМЫЗДА БОЛДЫҢЫЗ

Electrolux құрылғысын сатып алғаныңызға рахмет. Сіз ондаған жылдар бойғы кәсіби тәжірибе мен инновацияға сүйеніп жасалған құрылғыны таңдадыңыз. Тапқырлықтың туындысы болған, көз тартарлық бұл құрылғыны жасау барысында сіз ойымызда болдыңыз. Сондықтан, қолданған сайын тамаша нәтижеге қол жеткізе алатыныңызға сенімді болыңыз.

Electrolux әлеміне қош келдіңіз.

Біздің веб-сайтқа барып келесіні қараңыз:



Пайдалануға қатысты кеңесті, кітапша, ақаулықты түзету, қызмет көрсету және жөндеу туралы ақпаратты мына жерден алыңыз:

www.electrolux.kz/support



Сізге барынша жақсы қызмет көрсету үшін өніміңізді мына жерге тіркеңіз:

www.registerelectrolux.com



Құрылғыңызға қажетті керек-жарақтарды, шығынды материалдарды және фирмалық қосалқы бөлшектерді сатып алу үшін:

www.electrolux.com/shop

ТҰТЫНУШЫҒА ҚЫЗМЕТ КӨРСЕТУ

Фирмалық заттарды қолдануды ұсынамыз.

Қызмет көрсету орталығына хабарласқанда келесі деректердің дайын болуын қамтамасыз етіңіз. Үлгісі, Өнім нөмірі, Сериялық нөмірі.

Деректерді техникалық ақпарат тақтайшасынан алуға болады.

 Ескерту / Қауіп-қатерден сақтандыру ақпараты

 Жалпы ақпарат және ақыл-кеңес

 Қоршаған ортаға қатысты ақпарат

Өндіруші ескертусіз өзгеріс енгізу құқығына ие.

1. ⚠ ҚАУІПСІЗДІК ТУРАЛЫ АҚПАРАТ



Бұл құрылғыны орнатуды және пайдалануды бастау алдында, бірге берілген нұсқауларды мұқият оқып шығыңыз.

Дұрыс орнатпау немесе пайдаланбау нәтижесінде орын алған жарақаттарға немесе зақымға өндіруші жауапты емес. Нұсқауларды болашақта анықтама алу үшін әрқашан қауіпсіз және қолжетімді жерде сақтаңыз.

1.1 Балалар мен дәрменсіз адамдардың қауіпсіздігі



ЕСКЕРТУ!

Тұншығып қалу, жарақат алуы немесе кемтар болып қалу қаупі бар.

- Бұл құрылғыны 8 жастан асқан балалар мен дене, сезім не ақыл-ой қабілеттері шектеулі не тәжірибесі аз адамдар өз қауіпсіздігін қамтамасыз ететін адамның қадағалауы не құрылғыны қауіпсіз қолдану бойынша берген нұсқауына сүйеніп, дұрыс қолданбау салдарын түсінсе, онда қолдануына болады.
- 3 және 8 жас аралығындағы балалар мен мүмкіндіктері өте шектеулі мүгедек адамдарды басқалар қадағаламаған жағдайда құрылғыдан алыс ұстау керек.
- 3 жасқа толмаған балаларды үнемі қадағаланбаған жағдайда құрылғыдан алыс ұстау керек.
- Балалардың құрылғымен ойнауына рұқсат бермеңіз.
- Барлық орам материалдарын балалардан алыс ұстап, қоқысқа тиісті түрде тастау керек.
- Жуғыш заттарды балалардан алыс ұстаңыз.
- Құрылғының есігі ашық тұрғанда, балалар мен үй жануарларын оған жақындатпаңыз.

- Құрылғыда бала қауіпсіздігінің құралы бар болса, оны белсендіру керек.
- Балалар құрылғыны жөндеу және тазалау жұмыстарын бақылаусыз орындамауы керек.

1.2 Жалпы қауіпсіздік

- Бұл құрылғы тек тұрмыстық, кір жуу машинасында жууға болатын кірлерді жууға арналған.
- Кір өнеркәсіптік химиялық заттармен ластанған болса, кептіргіш функциясын пайдаланбаңыз.
- Бұл құрылғы ішкі ортада бір отбасының тұрмыстық пайдалануына арналған.
- Бұл құрылғыны кеңселерде, қонақүй бөлмелерінде, төсек және таңғы ас қамтамасыз етілетін қонақ бөлмелерінде, ферма үйлерінде және мұндай пайдалану (орташа) тұрмыстық пайдалану деңгейлерінен аспайтын басқа ұқсас тұрғын жайда пайдалануға болады.
- Бұл құрылғының техникалық сипаттамасын өзгертпеңіз.
- Кір кептіргіш кір жуғыш машинаның үстіне қойылса, жинақтау жинағын пайдаланыңыз. Уәкілетті дилерден алуға болатын орнату жинағын керек-жарақтармен бірге жеткізілетін нұсқаулықта көрсетілген құрылғыларда ғана пайдалану керек. Орнатуды бастамай тұрып мұқият оқыңыз (Орнату кітапшасын қараңыз).
- Құрылғыны жеке орнатуға немесе дұрыс орын қалдыра отырып ас үй қаптамасының астына орнатуға болады (Орнату кітапшасын қараңыз).
- Құрылғыны бекітілетін есіктің артына, сырғыма есіктің артына не топсасы керісінше орналасқан, құрылғының есігін толық ашуға кедергі жасайтын жерлерге орнатпаңыз.
- Табанындағы желдеткіш саңылауларға кілем, төсеніш немесе еденнің қаптамасы кедергі жасамауға тиіс.

- ЕСКЕРТУ: Құрылғыны таймер сияқты сырттан қосатын құралмен жабдықтамау немесе жиі қосылып және сөніп тұратын желілерге қоспау керек.
- Құрылғының ашасын розеткаға тек құрылғыны орнатып болғаннан кейін ғана қосыңыз. Орнатып болғаннан кейін ашаның қол жететін жерде тұрғанын тексеріңіз.
- Қуат сымына зақым келсе, электр қатерінен сақтандыру үшін оны өндіруші немесе оның уәкілетті қызмет көрсету орталығы немесе сол сияқты білікті маман ауыстыруы тиіс.
- Ең көбі 7 кг-нан асырмаңыз («Бағдарлама кестесі» тарауын қараңыз).
- Құрылғының айналасына жиналып қалған қыл-қыбырды немесе орамдарды тазалаңыз.
- Құрылғыны сүзгісіз іске қоспаңыз. Түк сүзгісін әр пайдалану алдында немесе одан кейін тазалаңыз.
- Жуылмаған заттарды жууға арналған кептіргіште кептірмеңіз.
- Тағам пісіретін әзірлеу майы, ацетон, спирт, бензин, керосин, дақ кетіргіштер, скипидар, балауыз және балауыз кетіргіш тәрізді заттарды, кір кептіргіш машинамен кептірмей тұрып, қосымша жуғыш зат пайдаланып, ыстық сумен жуу керек.
- Көбік резеңке (латекс көбігі), монша қалпақтарын, су өткізбейтін текстильді, резеңкемен астарланған заттарды және киімдерді немесе резеңке толтырылған жастықтарды кір кептіргіш машинада кептіруге болмайды.
- Мата жұмсартқыштарды немесе ұқсас заттарды оларды өндірушінің нұсқауларына сәйкес ғана пайдалану керек.
- Темекі тұтатқыш немесе сіріңке тәрізді өрт көзіне айналуы мүмкін заттардың барлығын алыңыз.
- ЕСКЕРТУ: Қызу тарауы үшін барлық заттарды тез шығарып, жаймасаңыз, кептіру циклы аяқталмай тұрып кептіру барабанын ешқашан тоқтатпаңыз.

- Кез келген жөндеу жұмысын орындау алдында құрылғыны сөндіріп, ашаны розеткадан суырыңыз.

2. ҚАУІПСІЗДІК НҰСҚАУЛАРЫ

2.1 Орнату

- Орам материалдарының барлығын алыңыз.
- Бүлінген құрылғыны орнатпаңыз немесе іске қоспаңыз.
- Құрылғымен бірге жеткізілген орнату нұсқауларын орындаңыз.
- Құрылғы ауыр болғандықтан, орнынан жылжитқан кезде әрқашан абай болыңыз. Әрқашан қауіпсіздік қолғабы мен бітеу аяқ киім киіңіз.
- Құрылғыны температурасы 5°C градустан төмен немесе 35°C градустан жоғары жерге орнатпаңыз немесе қолданбаңыз.
- Құрылғы орнатылатын еден тегіс, орнықты, қызуға төзімді және таза болуға тиіс.
- Құрылғы мен еден арасында ауаның айналуын қамтамасыз етіңіз.
- Құрылғыны жылжитқан кезде әрқашан тік қалыпта ұстаңыз.
- Құрылғының артқы жағын қабырғаға қаратып қою керек.
- Құрылғыны тұрғылықты орнына қойғаннан кейін, ватерпас арқылы деңгейінің әбден дұрыс қойылғанына көз жеткізіңіз. Деңгейі дұрыс болмаса, тіректерін тиісінше реттеңіз.

2.2 Электр тогына қосу



ЕСКЕРТУ!

Өрт және электр қатеріне ұшырау қаупі бар.

- ЕСКЕРТУ: Бұл құрылғы ғимараттағы жерге тұйықтау қосылымына орнатылуы/жалғануы керек.
- Техникалық ақпарат тақтасындағы параметрлердің негізгі қуатпен жабдықтау желісіндегі электр параметрлеріне сәйкес келетініне көз жеткізіңіз.

- Әрқашан дұрыс орнатылған, соққыға төзімді розетканы қолданыңыз.
- Көп тармақты адаптер мен ұзартқыш сымды қолданбаңыз.
- Құрылғыны ажырату үшін электр сымынан тартпаңыз. Әрдайым қорек ашаны қолмен тартып шығарыңыз.
- Қорек сымын немесе ашасын су қолмен ұстамаңыз.

2.3 Қолдану



ЕСКЕРТУ!

Жарақат алу, электр қатері, күйіп қалу, өрт қаупі, құрылғыны бүлдіріп алу қаупі бар.

- Бұл тұрмыстық (жай ішінде) мақсатта ғана пайдалануға арналған құрылғы.
- Төсемесі немесе толтырмасы (жыртылған, сөгілген) бар, зақымдалған заттарды кептірмеңіз.
- Кір дақ кетіргішпен жуылған болса, кептіру циклын бастау алдында қосымша шаю циклын қосыңыз.
- Құрылғыда кептіруге болатын маталарды ғана кептіріңіз. Матаның затбелгісіндегі тазалауға қатысты нұсқауларды орындаңыз.
- Тазартылған суды/конденсат суды ішпеңіз, оны тағам дайындау үшін пайдаланбаңыз. Себебі адамдар мен жануарлардың денсаулығына нұқсан келтіруі мүмкін.
- Құрылғының ашық тұрған есігінің үстіне отыруға немесе үстіне шығып тұруға болмайды.
- Құрылғыда су киімдерді кептіруге болмайды.

2.4 Күту менен тазалау



ЕСКЕРТУ!

Жарақат алу немесе құрылғыны бүлдіріп алу қаупі бар.

- Құрылғыны тазалау үшін сулы спрейді және буды қолданбаңыз.
- Құрылғыны дымқыл жұмсақ шүберекпен тазалаңыз. Бейтарап жуғыш заттарды ғана қолданыңыз. Жеміргіш заттарды, түрпілі жөкелерді, еріткіштерді немесе металл заттарды пайдаланбаңыз.

2.5 Қызмет

- Құрылғыны жөндеу үшін уәкілетті қызмет көрсету орталығына хабарласыңыз.
- Тек түпнұсқалық қосалқы бөлшектерді пайдаланыңыз.
- Осы өнімнің ішіндегі шам(дар) мен шамдардың қосалқы бөлшектері жеке сатылады: Бұл шамдар температура, діріл, ылғалдылық сияқты төтенше физикалық

жағдайларға тұрмыстық құрылғылардың қарсы тұруына немесе құрылғының жұмыс жағдайы туралы сигнал беруге арналған. Олар басқа қолданбаларда пайдалануға арналмаған және тұрғын үйлерді жарықтандыруға сәйкес келмейді.

2.6 Қоқысқа тастау



ЕСКЕРТУ!

Жарақат алу немесе тұншығып қалу қаупі бар.

- Құрылғыны электр және сумен жабдықтау желісінен ажыратыңыз.
- Құрылғыға жақын орналасқан электр сымын кесіп, қоқысқа тастаңыз.
- Балалар немесе үй жануарлары барабанға қамалып қалмас үшін есіктің бекітпесін ағытып алыңыз.
- Құрылғыны Ескірген электр және электроника құрылғыларын тастауға (WEEE) арналған жергілікті ережелерге сәйкес тастаңыз.

3. ӨНІМ СИПАТТАМАСЫ

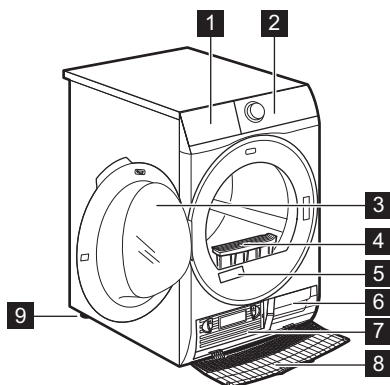

- 1 Су контейнері
- 2 Басқару тақтасы
- 3 Құрылғы есігі
- 4 Фильтр (Сүзгі)
- 5 Зауыттық тақтайша
- 6 Ауа ағынына арналған саңылаулар
- 7 Қызу алмастырғыштың қақпағы
- 8 Қызу алмастырғыштың қалқаны
- 9 Реттелетін аяқтар



Кірді оңай салуға немесе ауыстырылатын есікті оңай орнатуға арналған (бөлек парақшаны қараңыз).

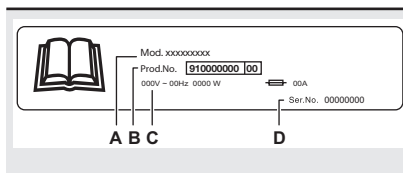

Номиналды деректер тақтасының есептері:

- A. модель атауы
- B. өнім нөмірі
- C. номиналды электр параметрлері
- D. сериялық нөмірі

4. БАСҚАРУ ПАНЕЛІ

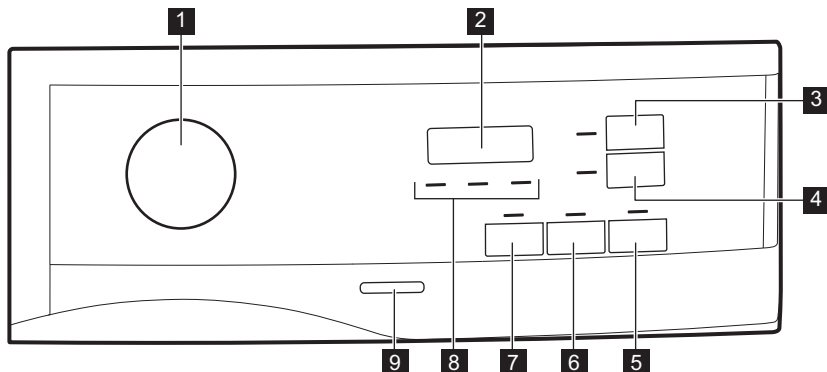

- 1 Бағдарлама тетігі және ● RESET түймешігі
- 2 Дисплей
- 3 Келтіру уақыты түймешігін басыңыз
- 4 Кешіктіріп бастау түймешігін басыңыз
- 5 Бастау/Үзіліс түймешігін басыңыз
- 6 Мыжылудан қосымша сақтау түймешігін басыңыз
- 7 Нәзік мата түймешігін басыңыз
- 8 Индикатор: сүзгіні тазалаңыз, төгілетін су сауытын

босатыңыз, конденсаторды тексеріңіз

- 9 Қосу/Өшіру түймешігі

Сенсорлық түймешіктердің белгісі не опция атауы көрсетілген тұсын саусағыңызбен түртіңіз. Басқару тақтасын қолданғанда қолғап кимеңіз. Басқару тақтасының үнемі таза және құрғақ екеніне көз жеткізіңіз.

4.1 Дисплей



Бейнебеттегі белгі	Белгі сипаттамасы
	бала қауіпсіздігінің құралы қосулы
— — —	теріс таңдау не тетік ● "Қайта қалп. келт." қалпына қойылған
2 : 0 0	бағдарлама ұзақтығы
: 1 0 - 2 : 0 0	Кептіру уақытының ұзақтығы
1 h - 2 0 h	кешіктіріп бастау уақыты

5. БАҒДАРЛАМА КЕСТЕСІ

Бағдарлама	Жүк ¹⁾	Ерекшеліктері / Мата түрі ²⁾
³⁾ Мақта мата Есо	7 кг	Мақта маталар бағдарламасы қуатты барынша үнемдеуге арналған. /
Мақта мата Өте құрғақ	7 кг	Кептіру деңгейі: Очень сухое (Өте құрғақ). /
Мақта мата Шкафқа	7 кг	Ақ және түрлі-түсті мақта маталар бағдарламасы. Өдепкі параметр құрғақтық деңгейін сақтауға арналған. /
Мақта мата Үтіктеуге	7 кг	Кептіру деңгейі: үтіктеуге жарамды. /
Синтетика Өте құрғақ	3,5 кг	Кептіру деңгейі: Очень сухое (Өте құрғақ). /
Синтетика Шкафқа	3,5 кг	Кептіру деңгейі: шкафқа. /
Жеңіл үтіктеу	1 кг (немесе 5 жейде)	Оңай үтіктеу үшін мақта, синтетикалық және аралас матадан тігілген киімдердің шағын көлемдерінде қыртыстардың пайда болуын шектейді. Екі кептіру деңгейі бар: «Үтіктеу» бағдарламасы үтіктеу немесе ілу үшін киімдерді сәл дымқыл қалдырады; «Шкаф» бағдарламасы заттарды толығымен кептіреді. /

Бағдарлама	Жүк 1)	Ерекшеліктері / Мата түрі ²⁾
Кептіру уақыты	5кг	Бұл бағдарламада Кептіру уақыты функциясын қолдануға және бағдарлама уақытын орнатуға болады. Кептіру уақыты жүк салмағына сай келуі керек, мысалы, 5кг мақта мата үшін 2сағ. / 
Жаңарту	1кг	Төмен температураның қысқа циклы, киімдердің аздаған иістерін кетіруге көмектеседі. Ұзақ уақыт бойы сақталған құрғақ киімдерге де көрсетілген.
Аралас	3кг	Мақта мата және синтетика маталар. Төмен температуралы бағдарлама. Жылы ауамен нәзік бағдарлама. / 
Спорт	2кг	Полиэстер, эластан қоспалары және полиамидті қоса алғанда, синтетикалық талшықтардан жасалған жалпы спорттық киімдерді кептіреді. / 
Төсек жаймалары	3кг	Жалқы және қос қабат төсек жаймалары, жастық қаптары, көрпе тысы. / 
Деним	4кг	Джинс шалбарды және басқа джинс киімдерді, тіпті қалталар, тігістер және жеңдер сияқты қалың бөліктерді де кептіріп, шатасуды азайтады. / 
Нәзік мата	4кг	Вискоза, жасанды жібек, акрил және басқа қоспалар сияқты нәзік маталар үшін ұсынылады. / 

1) Максималды салмақ кептірілетін заттарға қатысты.

2) Мата таңбалануының мағынасын білу үшін, *КЕҢЕСТЕР тарауын қараңыз: Кірді дайындау.*

3)  Мақта мата Шкафқа ECO бағдарламасы — ЕО Комиссиясының №392/2012 Ережесіне сай «Стандартты мақта мата бағдарламасы». Бұл қалыпты деңгейдегі дымқыл мақта матаны кептіруге жарамды және дымқыл мақта матаны кептіргенде қуатты барынша тиімді пайдаланатын бағдарлама.

6. ФУНКЦИЯЛАР

6.1 Нәзік мата

Осы функцияның көмегімен төмен температуралы нәзік кептіру

бағдарламасын орнатуға болады. Бұл опцияны матасының жапсырмасына  белгісі салынған маталар үшін (мысалы, акрил, вискоза) қолданыңыз.

6.2 Мыжылудан қосымша сақтау

Кептіру циклының соңында мыжылудан сақтау фазасын 60 минутқа созады. Бұл функция мыжылуды азайтады. Мыжылудан сақтау циклы кезінде кірді шығарып алуға болады.

6.3 Кептіру уақыты

Бағдарлама ұзақтығын кемінде 10 минуттан ең көбі 2 сағатқа орнатуға болады. Қажетті ұзақтық құрылғының ішіндегі кірдің мөлшеріне байланысты қойылады.



Кірдің аздаған мөлшеріне не тек бір затқа қысқа ұзақтықты орнату ұсынылады.

КЕПТІРУ УАҚЫТЫНЫҢ ҰСЫНЫСЫ	
10 - 20 мин	тек салқындату ауасының әрекеті (қыздырғышсыз).

КЕПТІРУ УАҚЫТЫНЫҢ ҰСЫНЫСЫ	
20 - 40 мин	алдыңғы кептіру циклінен кейін құрғақтықты жақсарту мақсатындағы қосымша кептіру.
>40 мин	4 кг дейінгі аз мөлшердегі кірді толық кептіру, жақсы айналдыру (>1200 айн/мин).

6.4 Функциялар кестесі

Бағдарламалар ¹⁾	Нәзік мата	Мыжылудан қосымша сақтау	Кептіру уақыты
 Мақта мата Есо	■	■	
Мақта мата Өте құрғақ	■	■	
Мақта мата Шкафқа	■	■	
Мақта мата Үтіктеуге	■	■	
Синтетика Өте құрғақ	■	■	
Синтетика Шкафқа	■	■	
Жеңіл үтіктеу	■	■	

Бағдарламалар ¹⁾	Нәзік мата	Мыжылудан қосымша сақтау	Кептіру уақыты
Кептіру уақыты	■	■	■
Жаңарту	■	■	
Аралас	■	■	■
Спорт	■	■	
Төсек жаймалары	■	■	
Деним	■	■	
Нәзік мата	■	■	

¹⁾ Бағдарламамен бірге 1 не одан көп опцияларды орнатуға болады. Оларды қосу не ажырату үшін тиісті сенсорлық түймешікті басыңыз.

7. ПАРАМЕТРЛЕР

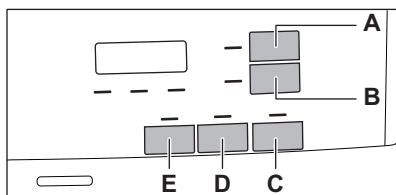

- A. Кептіру уақыты түймешігін басыңыз
- B. Кешіктіріп бастау түймешігін басыңыз
- C. Бастау/Үзіліс түймешігін басыңыз
- D. Мыжылудан қосымша сақтау түймешігін басыңыз
- E. Нәзік мата түймешігін басыңыз

7.1 Бала қауіпсіздігі функциясы

Бұл опция бағдарлама жұмыс істеп тұрған кезде, балаларға құрылғымен ойнауға жол бермейді. Сенсорлық түймелер бұғатталған.

Қосу/сөндіру түймешігі ғана бұғатталмай тұрады.

Бала қауіпсіздігі функциясын қосу:

1. Құрылғыны іске қосу үшін қосу/сөндіру түймешігін басыңыз.
2. (E) сенсорлық түймесін бірнеше секунд басыңыз.

Бала қауіпсіздігі функциясының индикаторы жаңады.



Бала қауіпсіздігі функциясын бағдарлама жұмыс істеп тұрған кезде ажыратуға болады. Осы сенсорлық түймелерді бала қауіпсіздігі индикаторы сөнгенше басып тұрыңыз. Бала қауіпсіздігінің құралы құрылғыны қосқаннан кейін 8 үшін қолжетімді емес.

7.2 Кірде қалған ылғалды реттеу



"Кірде қалған ылғалдылықты реттеу" режиміне кірген сайын алдыңғы орнатылған ылғалдылық деңгейінің мәні, келесі мәнге ауысады (мысалы, алдыңғы орнатылған 2 - мән 1 - мәніне өзгереді).

Қалған ылғалдың әдепкі деңгейін өзгерту үшін:

1. Құрылғыны іске қосу үшін қосу/сөндіру түймешігін басыңыз.

2. Кез келген бағдарламаны орнату үшін бағдарлама тетігін қолданыңыз.
 3. Шамамен 8 секунд күтіңіз.
 4. **(E)** және **(D)** түймелерін қатар басыңыз.
- Осы индикаторлардың бірі жанады:
- - 0 - макс. құрғақтық
 - - 1 - барынша құрғақ кір
 - - 2 - қалыпты құрғақ кір
5. **(E)** және **(D)** түймелерін дұрыс деңгейдің индикаторы жанғанша қайта басыңыз.

i Қалған ылғалдылық деңгейін орнатып жатқанда дисплей қалыпты режимге ауысса (2-қадамда таңдалған бағдарламаның уақыты көрсетіледі) **(E)** және **(D)** түймелерін қайта қатар басып, "Кірде қалған ылғалдылықты реттеу" режиміне кіріңіз (алдыңғы орнатылған ылғалдылық мәні келесі мәнге ауысады).

6. 5 секундтан кейін дисплей қалыпты режимге оралады.

7.3 Су сауытының индикаторы

Әдетте су сауытының индикаторы жанып тұрады. Бұл индикатор

бағдарлама аяқталған кезде немесе су сауытын босату қажет болған кезде жанады.

i Егер су төгу жинағы (қосымша керек-жарақ) орнатылса, құрылғы су сауытындағы суды автоматты түрде төгеді. Бұндай жағдайда су сауытының индикаторын сөндіріп қоюды ұсынамыз.

Су сауытының индикаторын сөндіру:

1. Құрылғыны іске қосу үшін қосу/сөндіру түймешігін басыңыз.
2. Шамамен 8 секунд күтіңіз.
3. **(B)** және **(D)** түймешіктерін бірге басып ұстап тұрыңыз.

Дисплейде осы 2 теңшелімнің бірі көрсетіледі:

- Дисплейде "Сөндіру" көрсетіледі. 5 секундтан кейін дисплей қалыпты режимге оралады.
- Дисплейде "Қосу" көрсетіледі. 5 секундтан кейін дисплей қалыпты режимге оралады.

7.4 Сигнал қосулы/сөндірулі

Дыбыстық сигналдарды сөндіру немесе қосу үшін **(A)** және **(B)** сенсорлық түймешіктерін шамамен 2 секунд бірге басып ұстап тұрыңыз.

8. ЕҢ АЛҒАШ ПАЙДАЛАНУ АЛДЫНДА

i Кептіргішті бірінші рет іске қосқанда, барабанның артқы құлыптары автоматты түрде алынады. Шамалы шуыл естілуі мүмкін.

Барабанның артқы құлпын ашу үшін:

1. Құрылғыны қосыңыз.
2. Кез-келген бағдарламаны орнатыңыз.
3. Бастау/Үзіліс түймешігін басыңыз.

Барабан айнала бастайды. Барабанның артқы құлыптары автоматты түрде сөнеді.

Заттарды кептіруге арналған құрылғыны пайдалану алдында:

- Кір кептіргіш машинаның барабанын дымқыл шүберекпен тазалаңыз.
- Ылғал киімдерді салып 1 сағаттық бағдарламаны бастаңыз.

8.1 Ерекше иіс

Құрылғы тығыз оралған.

Өнімді қораптан шығарғаннан кейін ерекше иісті сезінесіз. Бұл жаңа өнімдер үшін қалыпты жағдай.

Құрылғы әр түрлі материалдардан жасалған, олардың бәрі бірігіп ерекше иіс шығарады.

Пайдалану барысында бірнеше кептіру циклынан кейін ерекше иіс біртіндеп жоғалады.

8.2 Шуыл түрлері

- i** Кептіру циклы кезінде әр түрлі уақытта әр түрлі шуыл естілуі мүмкін. Бұл қалыпты жұмыс кезіндегі дыбыстар.

Айналымды барабан.

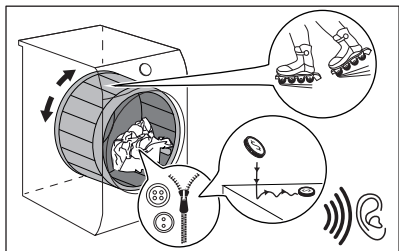

Жұмыс істейтін кептіргіштер.

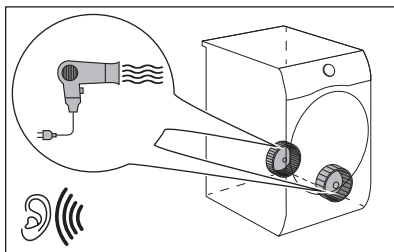

Сорғы жұмыс істеп, сауытқа конденсатты жібереді.

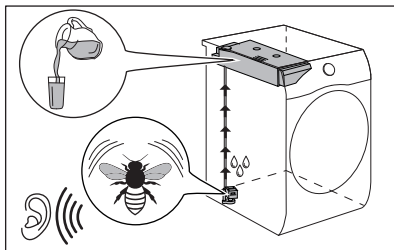

9. ӘРКҮНДІК ҚОЛДАНУ

9.1 Бағдарламаны кешіктірілген іске қосу функциясыз бастау

1. Кір заттарды дайындап, құрылғыға салыңыз.

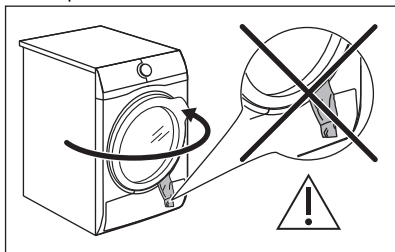

АБАЙЛАҢЫЗ

Есікті жапқан кезде құрылғының есігі мен резеңке тығыздағышының арасына кір тұрып қалмайтынын тексеріңіз.

2. Құрылғыны іске қосу үшін қосу/сөндіру түймешігін басыңыз.
3. Кір заттың түріне сәйкес бағдарлама мен опцияларды орнатыңыз.

Дисплейде бағдарлама уақыты көрсетіледі.

- i** Нақты кептіру уақыты кірдің түріне (мөлшері мен құрамы), бөлме температурасына және айналдыру циклінен кейін кірдің қаншалықты дымқыл болатынына байланысты.

4. Бастау/Үзіліс сенсорлық түймесін басыңыз.
Бағдарлама басталады.

9.2 Бағдарламаны кешіктіріп іске қосу функциясымен бастау

1. Кір заттың түріне сәйкес бағдарлама мен опцияларды орнатыңыз.
2. Дисплейде орнатқыңыз келетін кешіктіру уақыты көрсетілгенше, кешіктіріп бастау түймесін қайта басыңыз.

- i** Бағдарламаны ең кемі 1 сағаттан бастап, ең көбі 20 сағатқа дейін кешіктіріп бастай аласыз.

3. Бастау/Үзіліс сенсорлық түймесін басыңыз.

Дисплейде кешіктіріп бастаудың кері санағы көрсетіледі.

Кері санақ аяқталғанда бағдарлама басталады.

9.3 Бағдарламаны өзгерту

1. Құрылғыны сөндіру үшін қосу/сөндіру түймесігін басыңыз
2. Құрылғыны іске қосу үшін қосу/сөндіру түймесігін басыңыз.
3. Бағдарламаны орнатыңыз.





Балама ретінде:

1. Таңдау тетігін ● "Қайта қалп. келт." қалпына бұраңыз.
2. 1 секунд күтіңіз. Бейнебетте — — — көрсетіледі.
3. Бағдарламаны орнатыңыз.

9.4 Бағдарламаның соңы

Бағдарлама аяқталған кезде:





- Үзік-үзік дыбыстық сигнал естіледі.

- Бейнебетте  :   көрсетіледі
 -  Сүзгі және  Сауыт индикаторлары жанады.
 - Бастау/Үзіліс индикаторы жанады.
- Егер Мыжылудан қосымша сақтау опциясы орнатылған болса, құрылғы қыжымданудан сақтау функциясымен бірге тағы 30 минут не бұдан ұзақ жұмыс істейді. (*Опция - Мыжылудан қосымша сақтау тармағын қараңыз*).

Қыжымданудан сақтандыру функциясы қыжымдануды азайтады.

Кірді қыжымданудан сақтау циклы аяқталмай тұрып алуға болады. Нәтижесі жақсы болу үшін кірді цикл аяқталған кезде немесе аяқталуға жақын қалған кезде алуды ұсынамыз.

Қыжымданудан сақтау циклы аяқталғанда:

- Дисплейде әлі  :   көрсетіліп тұр
-  Сүзгі және  Сауыт индикаторлары жанады.
- Бастау/Үзіліс индикаторы өшеді.

1. Құрылғыны сөндіру үшін қосу/өшіру түймесігін басыңыз.
 2. Құрылғы есігін ашыңыз.
 3. Кірді алып шығыңыз.
 4. Құрылғы есігін жабыңыз.
- Орынсыз кептіру нәтижелерінің ықтимал себептері:

- Әдепкі құрғақтық деңгейі параметрлері тиісті емес. *Әдепкі құрғақтық деңгейін реттеу* тарауын қараңыз

- i** **Бағдарлама аяқталған кезде үнемі сүзгіні тазалаңыз және су сауытын босатыңыз.**

9.5 Күту режимі

Пайдаланылатын қуатты азайту үшін, бұл функция құрылғыны автоматты түрде сөндіреді:

- Егер бағдарламаны бастамасаңыз 5 минуттан кейін.
- Бағдарлама аяқталғаннан кейін 5 минут өткен кезде.



Таңдау тетігін ● "Қайта қалп. келт." қалпында тұрса, уақыт 30 секундқа азаяды.

10. АҚЫЛ-КЕҢЕС

10.1 Кірді дайындау



Жуу циклынан кейін киімдер жиі иленіп және оралып қалады. Иленген және оралған киімдерді кептіру тиімсіз. Ауа ағынының дұрыстығын және біркелкі кептіруді қамтамасыз үшін киімді бір-бірден кептіргішке салу ұсынылады.

Кептіру үрдісін дұрыс қамтамасыз ету:

- Тартқыштарын жабыңыз.
- Көрпе тыстарының түймелерін салыңыз.
- Галстук немесе бантиктерді (мысалы, фартук бауларын) сол күйінде кептірмеңіз. Оларды бағдарламаны бастамай тұрып байлаңыз.
- Қалталардағы барлық заттарды алыңыз.
- Ішкі астары мақта матадан жасалған заттарды аударыңыз. Мақта мата қабаты сыртқа қарап тұруы керек.
- Өрқашан кірдің түріне сәйкес бағдарламаны орнатыңыз.
- Ашық және баран түстерді бірге салмаңыз.
- Мақта мата, джерси және тоқыма заттардың отырып қалуын азайту үшін сай келетін бағдарламаны пайдаланыңыз.
- Бағдарлама тарауында немесе дисплейде көрсетілген макс. салынатын кір салмағынан асырмаңыз.
- Кептіргіш машинада кептіруге болатын кірлерді ғана кептіріңіз. Заттардың матасындағы затбелгіні қараңыз.
- Үлкен және кішкене заттарды бірге кептірмеңіз. Кішкене заттар үлкен заттардың ішіне кіріп, кеппей қалуы мүмкін.
- Үлкен киімдерді, маталарды кептіргішке салар алдында сілкілеңіз. Бұл кептіру циклынан кейін матаның кейбір жерлерінің дымқыл болмауына арналған.

Матаның затбелгісі	Сипаттамасы
	Кептіргіш машинамен кептіруге жарамды кір.
	Кептіргіш машинамен жоғары температурада кептіруге жарамды кір.
	Кептіргіш машинамен төмен температурада ғана кептіруге жарамды кір.
	Кептіргіш машинамен кептіруге жарамсыз кір.

11. КҮТУ МЕНЕН ТАЗАЛАУ

11.1 Сүзгіні тазалау



АБАЙЛАҢЫЗ

Бітелген сүзгі қыздырғыштың апаттық өшірілуіне әкеледі. Нәтижесінде жуылған заттар салқын әрі дымқыл болып қалады. Дисплейде ұзақ уақыт бойы циклдің соңына дейін 1 минут немесе бірнеше минут қалғаны көрсетіледі. Сүзгіні тазалау жоғарыда көрсетілген ақауларды шешеді.



АБАЙЛАҢЫЗ

Сүзгіні сумен тазаламаңыз. Ұлпаны қоқыс себетіне тастаңыз (пластик талшықтың айналадағы суға түспеуін қадағалаңыз).



Кептіру өнімділігін барынша жақсарту үшін сүзгіні жиі тазалап тұрыңыз, сүзгінің бітелуі циклдердің ұзаруына әкеледі және қуат тұтыну артады. Сүзгіні қолыңызбен тазалаңыз және қажет болған кезде шаңсорғышты пайдаланыңыз.

1.

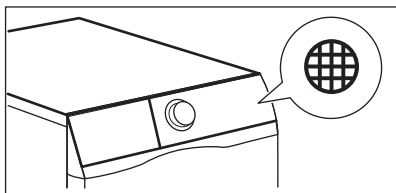

2.

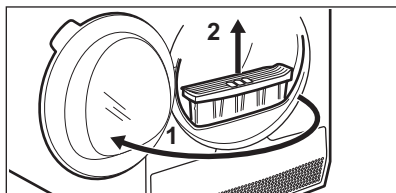

3.

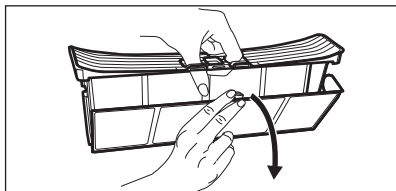

4.



5. 1)

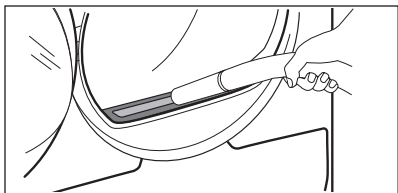

6.

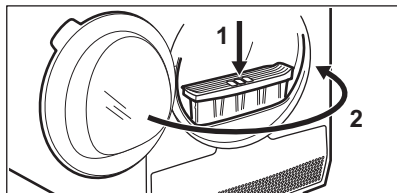

1) Егер қажет болса, сүзгі ұяшығындағы және тығыздағыштағы қыл-қыбырды кетіріңіз. Шаңсорғышты пайдалануға болады.

11.2 Су сауытын босату

1.

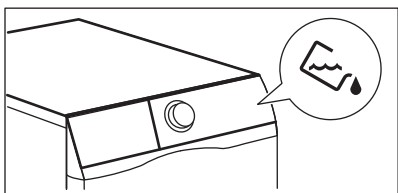

2.

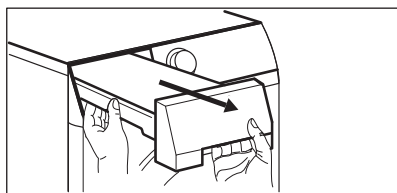

3.

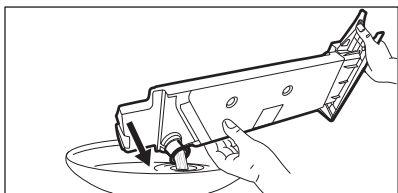

4.

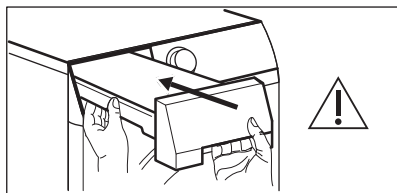

Дистилденген судың орнына су сауытындағы суды пайдалануға болады (мысалы, бумен үтіктеу үшін). Суды пайдаланбас бұрын, қалдық қоқысты сүзгімен кетіріңіз.

11.3 Қызу алмастырғышты тазалау

1.

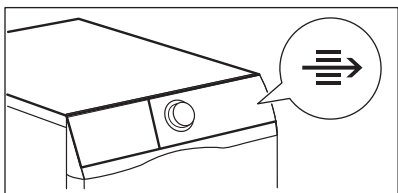

2.

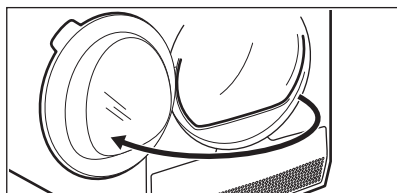

3.

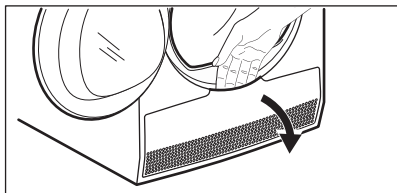

4.

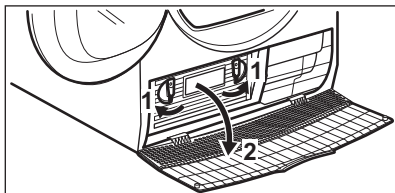

5.

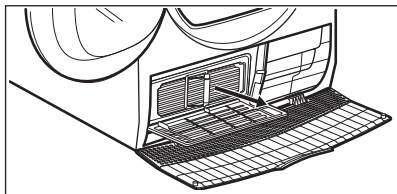

6.

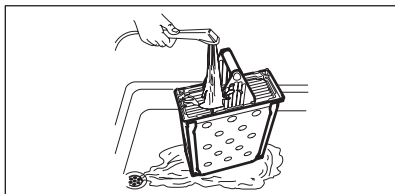

7.

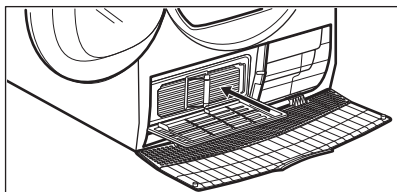

8.

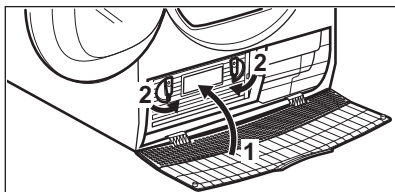

9.

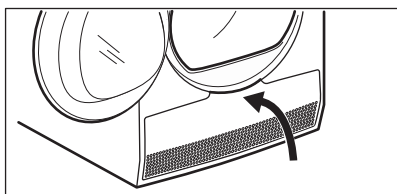

10.

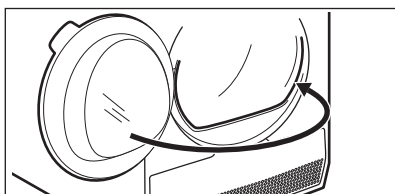

11.4 Ылғалдылық сенсорын тазалау



АБАЙЛАҢЫЗ

Ылғалдылық сенсорының зақымдалу қаупі бар. Сенсорды тазалау үшін қатты заттарды немесе металл ысқыштарды пайдаланбаңыз.

Құрылғы үздік кептіруді қамтамасыз ететін металл ылғалдылық сенсорымен жабдықталған. Ол есік аймағының ішкі жағына орналастырылған.

Қолдану кезінде сенсордың беті кірленіп, кептіру өнімділігі нашарлатуы мүмкін.

Сенсорды кемінде 3 немесе 4 рет немесе кептіру өнімділігінің төмендеуі байқалған жағдайда да тазалау ұсынылады.

Ыдыс жууға арналған ысқыштың қатты жағын және сірке суын немесе сабынның кішкене бөлігін пайдаланып тазалауға болады.

Сенсорды тазалау:

1. Жүктеу есігін ашыңыз.
2. Металл бетін бірнеше рет сұрту арқылы ылғалдылық сенсорының беттерін тазалаңыз.

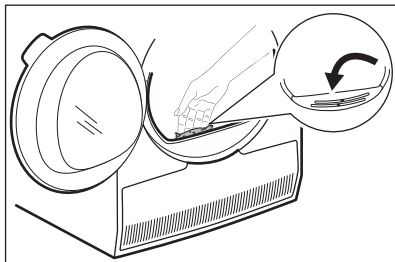

11.5 Барабанды тазалау



ЕСКЕРТУ!

Құрылғыны тазалау алдында тоқтан ағытыңыз.

Барабанның ішкі беті мен барабан көтергіштерді тазалау үшін стандартты бейтарап сабынды жуғышты қолданыңыз. Тазаланған бетті жұмсақ шүберекпен сүртіңіз.



АБАЙЛАҢЫЗ

Барабанды тазалау үшін жеміргіш материалдарды немесе темір жүн жөкені қолданбаңыз.

11.6 Басқару панелі мен корпусын тазалау

Басқару панелі мен корпусын тазалау үшін стандартты, бейтарап сабынды жуғышты қолданыңыз.

Тазалау үшін дымқыл шүберекті қолданыңыз. Тазаланған бетті жұмсақ шүберекпен сүртіңіз.



АБАЙЛАҢЫЗ

Құрылғыны жиһаз тазалайтын заттармен не тот бастыратын жуғыш заттармен тазаламаңыз.

11.7 Ауа шығатын саңылауларын тазалау

Желдеткіш саңылаулардағы қыл-қыбырды тазалау үшін шаңсорғышты пайдаланыңыз.

12. АҚАУЛЫҚТЫ ТҮЗЕТУ



ЕСКЕРТУ!

Қауіпсіздік тарауларын қараңыз.

12.1 Қате кодтары

Құрылғы жұмысын бастамай жатыр немесе жұмыс істеп тұрған кезде тоқтап қалады.

Алдымен мәселенің шешімін табуға тырысыңыз (кестені қараңыз). Мәселе жойылмаса, уәкілетті қызмет көрсету орталығына хабарласыңыз.



ЕСКЕРТУ!

Кез келген тексеру жұмыстары алдында құрылғыны сөндіріңіз.

Елеулі ақау пайда болғанда, дыбыстық сигналдар естіледі және дисплейде қате коды көрсетіліп, Бастау/Үзіліс түймесі үздіксіз жыпылықтауы мүмкін:

Қате коды	Ықтимал себебі	Шешім
E50	Құрылғы қозғалтқышының жүктемесі артық. Барабанда тым көп кір немесе тұрып қалған.	Бағдарлама аяқталмаған. Кірді барабаннан шығарып алыңыз, бағдарламаны орнатыңыз және циклді қайта іске қосыңыз.
E90 немесе E91	Ішкі қате. Құрылғының электронды элементтерінің арасында байланыс жоқ.	Бағдарлама дұрыс аяқталмаған не құрылғы уақытынан бұрын тоқтаған. Құрылғыны өшіріп, қайта қосыңыз. Қате коды қайта пайда болса, уәкілетті қызмет көрсету орталығына хабарласыңыз.
E90	Электр желісі тұрақты емес.	Құрылғыда E90 көрсетіліп тұрғанда, негізгі электр желі қуатының тұрақтануын күтіп, «Бастау» түймесін басыңыз. Егер құрылғы ешбір индикациясыз циклді кідіртсе, Циклді бастау түймесін басыңыз. Егер ескерту пайда болса, қуат сымы/розетка тұтастығын немесе негізгі электр желіні тексеріңіз.

Дисплейде басқа қате кодтары көрсетілсе, құрылғыны өшіріп, қосыңыз. Ақаулық жалғаса берсе, уәкілетті қызмет көрсету орталығына хабарласыңыз.

Құрғатқыш барабанда басқа мәселелер туындаса, ықтимал шешімдердің бар-жоғын төмендегі кестеден қараңыз.

12.2 Ақаулықтарды жою

Мәселе	Ықтимал шешім
Құрылғыны белсендіру мүмкін емес.	Ашаның розеткаға жалғанғанына көз жеткізіңіз.
	Сақтандырғыш қорабындағы сақтандырғышты тексеріңіз (тұрмыстық қондырғы).
Бағдарлама басталмайды.	Бастау/Үзіліс түймесін басыңыз.
	Құрылғы есігі жабық екеніне көз жеткізіңіз.
Құрылғы есігі жабылмайды.	Сүзгінің дұрыс орнатылғанын тексеріңіз.
	Құрылғының есігі мен резеңке тығыздағышының арасына кір тұрып қалмағанын тексеріңіз.

Мәселе	Ықтимал шешім
Құрылғы жұмыс істегенде тоқтап қалады.	Су сауытының бос екеніне көз жеткізіңіз. Бағдарламаны бастау үшін Бастау/Үзіліс түймесін басыңыз.
	Өте аз кір салынған, кір заттарды көбірек салыңыз не Кептіру уақыты бағдарламасын пайдаланыңыз.
Цикл уақыты тым ұзақ немесе кептіру нәтижесі орынсыз. ¹⁾	Кір салмағының бағдарлама уақытына сай келетініне көз жеткізіңіз.
	Сүзгінің таза екеніне көз жеткізіңіз.
	Кір тым ылғалды. Кірді кір жуғыш машинада қайта айналдырыңыз.
	Бөлме температурасының +5°C градустан жоғары және +35°C градустан төмен болуын қамтамасыз етіңіз. Бөлменің оңтайлы температурасы 18°C және 25°C аралығында.
	Кептіру уақыты немесе Өте құрғақ бағдарламасын орнатыңыз. ²⁾
Кір кептіргіші қызбайды. Ішіндегі кір суық және дымқыл. Сүзгі бітелген. Қыздырғыш апаттық өшірілген.	Сүзгіні тазалаңыз (<i>КҮТІМ ЖӘНЕ ТАЗАЛАУ</i> тарауын қараңыз).
Дисплейде ұзақ уақыт бойы циклдің соңына дейін 1 минут немесе бірнеше минут қалғаны көрсетіледі. Ішіндегі кір суық және дымқыл. Сүзгі бітелген. Қыздырғыш апаттық өшірілген.	Сүзгіні тазалаңыз (<i>КҮТІМ ЖӘНЕ ТАЗАЛАУ</i> тарауын қараңыз).
Дисплейде — — — көрсетіледі.	Егер жаңа бағдарлама орнатқыңыз келсе, құрылғыны өшіріңіз, содан кейін белсендіріңіз.
	Опциялардың бағдарламаға сай келетініне көз жеткізіңіз.

1) Ең көбі 6 сағат өткеннен кейін, бағдарлама автоматты түрде аяқталады.

2) Үлкен заттарды (мысалы, үлкен ақжаймалар) кептірген кезде кей жерлері дымқыл қалпында қалуы мүмкін.

Егер кептіру нәтижелері қанағаттанарлық болмаса

- Дұрыс бағдарлама орнатылмаған.
- Сүзгі бітеліп қалған.
- Қызу алмастырғыш бітелген.

- Құрылғыға өте көп кір салынған.
- Барабанның іші лас.
- Өткізгіш сенсорының параметрі дұрыс орнатылмаған (Жақсырақ параметрді "*Параметрлер - Кірде қалған ылғал деңгейін реттеу*" тарауынан қараңыз).

- Ауа шығаратын саңылаулар бітелген.
- Бөлме температурасы тым төмен немесе тым жоғары (бөлменің оңтайлы температурасы 18°C градустан 25°C градусқа дейін)

13. ТЕХНИКАЛЫҚ ДЕРЕКТЕР

Биіктігі x ені x тереңдігі	850 x 596 x 570 мм (ең көбі 594 мм)
Құрылғы есігі ашық кездегі ең көп тереңдігі	1039 мм
Құрылғы есігі ашық кездегі ең көп ені	958 мм
Реттелетін биіктік	850 мм (+ 15 мм - табандарды реттеу)
Барабанның дыбыс деңгейі	104 л
Ең көп жүктемедегі дыбыс деңгейі	7 кг
Кернеу	230 В
Жиілік	50 Гц
Дыбыс қуатының деңгейі	66 дБ
Жалпы қуаты	2250 Вт
Қуат тиімділігі сыныбы	В
Кір толтырыла салынған стандартты мақта мата бағдарламасының пайдаланылатын қуаты. ¹⁾	4,23 кВт/сағ
Кір жартылай толтырылған стандартты мақта мата бағдарламасының пайдаланылатын қуаты. ²⁾	2,29 кВт/сағ
Жылдық пайдаланылатын қуат көлемі ³⁾	503,5 кВт/сағ
Қосулы қалдырғанда пайдаланылатын қуат мөлшері ⁴⁾	0,50 Вт
Өшірулі режимде тұтынылатын қуат мөлшері ⁴⁾	0,50 Вт
Пайдалану түрі	Тұрмыстық
Рұқсат етілетін қоршаған орта температурасы	+ 5°C және + 35°C арасында

Төмен вольтты жабдықта ылғалдан қорғаныс жоқ жағдайларды қоспағанда, қорғаныс қақпағы қамтамасыз ететін қатты бөлшектер мен ылғалдың енуінен қорғаныс деңгейі **IPX4**

- 1) EN 61121 стандартына сілтеме. 7 мақта мата 1000 айн/мин деңгейінде айналдырылған.
- 2) EN 61121 стандартына сілтеме. 3,5 мақта мата 1000 айн/мин деңгейінде айналдырылған.
- 3) Жылдық пайдаланылатын қуаттың кВт/сағ мәнімен көрсетілетін көлемі, мақта матаны толтыра және жартылай толтыра салып, қуат аз тұтынатын стандартты мақта мата бағдарламасымен 160 кептіру циклін орындау негізінде. Әр циклдің пайдаланатын қуатының мөлшері құрылғының қалай пайдаланылғанына байланысты (СТАНДАРТ (ЕО) № 392/2012).
- 4) EN 61121 стандартына сілтеме.

Жоғарғы кестедегі ақпарат 392/2012 стандартына сай, ЕО Комиссиясының 2009/125/ЕС директивасын жүзеге асыру үшін берілген.

13.1 Пайдаланылатын ресурс деректері



Көрсетілген мәндер зертхана жағдайларында тиісті стандарттар көмегімен алынған. Түрлі параметрлер деректерді, мысалы, жуылатын кірдің көлемі, кірдің түрі және қоршаған орта жағдайларын өзгертуі мүмкін. Жуылатын кірдегі бастапқы ылғалдылық мөлшері, су түрі және қуат кернеуі де қуат тұтынуға және кептіру бағдарламасының ұзақтығына әсер етуі мүмкін.

Бағдарлама	Айналдыру/қалдық ылғалдылық	Кептіру уақыты ¹⁾	Қуатты тұтыну ²⁾
Мақта мата Есо 7 кг			
Шкафқа	1400 айн/мин/50%	119 мин	3,63 кВт/сағ
	1000 айн/мин/60%	139 мин	4,23 кВт/сағ
Мақта мата 7 кг			
Үтіктеуге	1400 айн/мин/50%	90 мин	2,73 кВт/сағ
	1000 айн/мин/60%	107 мин	3,37 кВт/сағ
Мақта мата Есо 3,5 кг			
Шкафқа	1400 айн/мин/50%	70 мин	1,96 кВт/сағ

Бағдарлама	Айналдыру/қалдық ылғалдылық	Кептіру уақыты ¹⁾	Қуатты тұтыну ²⁾
	1000 айн/мин/60%	82 мин	2,29 кВт/сағ
Синтетика 3,5 кг			
Шкафқа	1200 айн/мин/40%	62 мин	1,59 кВт/сағ
	800 айн/мин/50%	74 мин	1,93 кВт/сағ

1) Кірді жартылай толтырып салғанда цикл қысқарақ және құрылғы азырақ қуат пайдаланады.

2) Қоршаған орта температурасы сай келмесе және/немесе кір дұрыс салынбаса, цикл уақыты ұзарады және қуат көбірек пайдаланылады.

14. ҚЫСҚАША НҰСҚАУЛЫҚ

14.1 Өркүндік қолдану

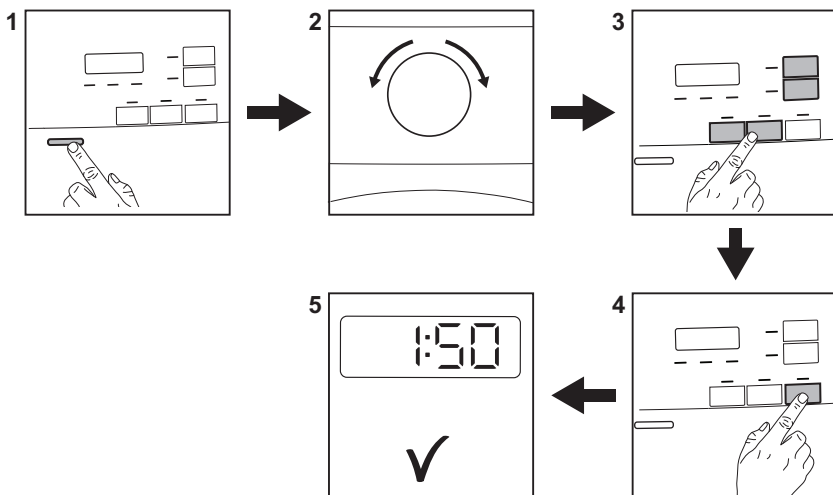

1. Құрылғыны іске қосу үшін Қосу/Сөндіру түймешігін басыңыз.
2. Бағдарламаны орнату үшін бағдарлама тетігін қолданыңыз.
3. Бағдарламаға 1 немесе одан көп арнайы функцияларды орнатуға
4. Бағдарламаны бастау үшін **Бастау/Үзіліс** түймесін түртіңіз.
5. Құрылғы жұмыс істей бастайды.

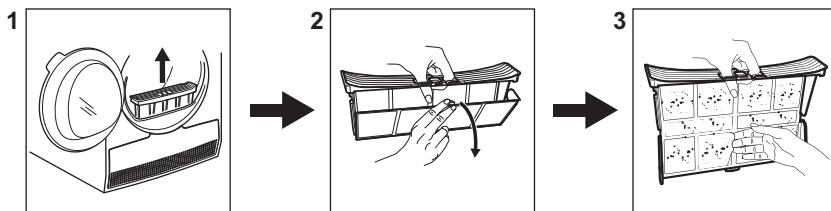

болады. Опцияны қосу не сөндіру үшін тиісті түймені басыңыз.

14.2 Сүзгіні тазалау



Әр циклдың соңында, дисплейде  белгісі жанады және сүзгіні тазалау қажет.

14.3 Бағдарлама кестесі

Бағдарлама	Жүк ¹⁾	Ерекшеліктері / Мата түрі ²⁾
 3) Мақта мата Eco	7 кг	Мақта маталар бағдарламасы қуатты барынша үнемдеуге арналған. / 
Мақта мата Өте құрғақ	7 кг	Кептіру деңгейі: Очень сухое (Өте құрғақ). / 
Мақта мата Шкафқа	7 кг	Ақ және түрлі-түсті мақта маталар бағдарламасы. Өдепкі параметр құрғақтық деңгейін сақтауға арналған. / 
Мақта мата Үтіктеуге	7 кг	Кептіру деңгейі: үтіктеуге жарамды. / 
Синтетика Өте құрғақ	3,5 кг	Кептіру деңгейі: Очень сухое (Өте құрғақ). / 
Синтетика Шкафқа	3,5 кг	Кептіру деңгейі: шкафқа. / 
Жеңіл үтіктеу	1 кг (немесе 5 кейде)	Оңай үтіктеу үшін мақта, синтетикалық және аралас матадан тігілген киімдердің шағын көлемдерінде қыртыстардың пайда болуын шектейді. Екі кептіру деңгейі бар: «Үтіктеу» бағдарламасы үтіктеу немесе ілу үшін киімдерді сәл дымқыл қалдырады; «Шкаф» бағдарламасы заттарды толығымен кептіреді. / 

Бағдарлама	Жүк ¹⁾	Ерекшеліктері / Мата түрі ²⁾
Кептіру уақыты	5кг	Бұл бағдарламада Кептіру уақыты функциясын қолдануға және бағдарлама уақытын орнатуға болады. Кептіру уақыты жүк салмағына сай келуі керек, мысалы, 5кг мақта мата үшін 2сағ. / 
Жаңарту	1кг	Төмен температураның қысқа циклы, киімдердің аздаған иістерін кетіруге көмектеседі. Ұзақ уақыт бойы сақталған құрғақ киімдерге де көрсетілген.
Аралас	3кг	Мақта мата және синтетика маталар. Төмен температуралы бағдарлама. Жылы ауамен нәзік бағдарлама. / 
Спорт	2кг	Полиэстер, эластан қоспалары және полиамидті қоса алғанда, синтетикалық талшықтардан жасалған жалпы спорттық киімдерді кептіреді. / 
Төсек жаймалары	3кг	Жалқы және қос қабат төсек жаймалары, жастық қаптары, көрпе тысы. / 
Деним	4кг	Джинс шалбарды және басқа джинс киімдерді, тіпті қалталар, тігістер және жеңдер сияқты қалың бөліктерді де кептіріп, шатасуды азайтады. / 
Нәзік мата	4кг	Вискоза, жасанды жібек, акрил және басқа қоспалар сияқты нәзік маталар үшін ұсынылады. / 

1) Максимальды салмақ кептірілетін заттарға қатысты.

2) Мата таңбалануының мағынасын білу үшін, *КЕҢЕСТЕР тарауын қараңыз: Кірді дайындау.*

3)  Мақта мата Шкафқа ЕСО бағдарламасы — ЕО Комиссиясының №392/2012 Ережесіне сай «Стандартты мақта мата бағдарламасы». Бұл қалыпты деңгейдегі дымқыл мақта матаны кептіруге жарамды және дымқыл мақта матаны кептіргенде қуатты барынша тиімді пайдаланатын бағдарлама.

15. ҚОРШАҒАН ОРТАҒА ҚАТЫСТЫ ЖАҒДАЙЛАР

Белгі  салынған материалдарды қайта өңдеуден өткізуге тапсырыңыз. Орам материалдарын қайта өңдеуден өткізу үшін тиісті контейнерлерге

салыңыз. Электрлік және электроникалық құрылғылардың қалдығын қайта өңдеуден өткізу арқылы, қоршаған ортаға және

адамның денсаулығына зиян келтіретін жағдайларға жол бермеуге өз үлесіңізді қосыңыз. Белгі  салынған құрылғыларды тұрмыстық

қалдықтармен бірге тастамаңыз. Өнімді жергілікті қайта өңдеу орталығына өткізіңіз немесе жергілікті мекемеге хабарласыңыз.

Осы өнімнің өндірілген күні сериялық нөмірде көрсетілген, оның нөмірінің бірінші саны өндірілген жылдың соңғы санына, екінші және үшінші сандар аптаның реттік нөміріне сәйкес келеді. Мысалы, 14512345 сериялық нөмірі өнім 2021 жылдың қырық бесінші аптасында өндірілгенін білдіреді.

Өндіруші: Electrolux Appliances AB, St. Göransgatan 143, 105 45 Stockholm, Швеция.

Польшада жасалған.

СОДЕРЖАНИЕ

1. СВЕДЕНИЯ ПО ТЕХНИКЕ БЕЗОПАСНОСТИ.....	30
2. УКАЗАНИЯ ПО БЕЗОПАСНОСТИ.....	33
3. ОПИСАНИЕ ПРИБОРА.....	35
4. ПАНЕЛЬ УПРАВЛЕНИЯ.....	36
5. ТАБЛИЦА ПРОГРАММ.....	37
6. РЕЖИМЫ.....	38
7. ПАРАМЕТРЫ.....	40
8. ПЕРЕД ПЕРВЫМ ИСПОЛЬЗОВАНИЕМ.....	41
9. ЕЖЕДНЕВНОЕ ИСПОЛЬЗОВАНИЕ.....	42
10. ПОЛЕЗНЫЕ СОВЕТЫ.....	44
11. УХОД И ОЧИСТКА.....	45
12. ПОИСК И УСТРАНЕНИЕ НЕИСПРАВНОСТЕЙ.....	48
13. ТЕХНИЧЕСКИЕ ДАННЫЕ.....	51
14. КРАТКОЕ РУКОВОДСТВО.....	53
15. ОХРАНА ОКРУЖАЮЩЕЙ СРЕДЫ.....	56

МЫ ДУМАЕМ О ВАС

Благодарим вас за приобретение прибора Electrolux. Вы выбрали изделие, за которым стоят десятилетия профессионального опыта и инноваций. Уникальное и стильное, оно создавалось с заботой о вас. Поэтому когда бы вы ни воспользовались им, вы можете быть уверены: результаты всегда будут превосходными.

Добро пожаловать в Electrolux!

На нашем веб-сайте вы сможете:



Найти рекомендации по использованию изделий, инструкции по эксплуатации, мастер устранения неисправностей, информацию о техническом обслуживании:

www.electrolux.com/support



Зарегистрировать свое изделие для улучшения обслуживания:

www.registerelectrolux.com



Приобрести дополнительные принадлежности, расходные материалы и оригинальные запасные части для своего прибора:

www.electrolux.com/shop

ПОДДЕРЖКА ПОТРЕБИТЕЛЕЙ И СЕРВИСНОЕ ОБСЛУЖИВАНИЕ

Мы рекомендуем использовать оригинальные запчасти.

При обращении в сервисный центр следует иметь под рукой следующую информацию: модель, продуктовый номер (PNC), серийный номер.

Данная информация находится на табличке с техническими данными.

 **Внимание / Важные сведения по технике безопасности.**

 **Общая информация и рекомендации**

 **Информация по охране окружающей среды**

Право на изменения сохраняется.

1. ⚠ СВЕДЕНИЯ ПО ТЕХНИКЕ БЕЗОПАСНОСТИ



Прежде чем приступить к установке и эксплуатации прибора, внимательно ознакомьтесь с этой инструкцией.

Изготовитель не несет ответственности за какие-либо травмы или ущерб, возникшие вследствие неправильной установки или эксплуатации. Всегда храните эту инструкцию в безопасном и доступном месте для последующего использования.

1.1 Безопасность детей и лиц с ограниченными возможностями



ВНИМАНИЕ!

Существует риск удушья, получения травм или стойких нарушений трудоспособности.

- Этот прибор может использоваться детьми старше восьми лет и лицами с ограниченными физическими, сенсорными или умственными способностями и с недостаточным опытом или знаниями только при условии нахождения под присмотром лица, отвечающего за их безопасность, или после получения соответствующих инструкций, позволяющих им безопасно эксплуатировать изделие и дающих им представление об опасности, связанной с его эксплуатацией.
- Детям в возрасте от трех до восьми лет, а также лицам с ярко выраженными и комплексными нарушениями здоровья запрещается находиться рядом с прибором, если только за ними не обеспечивается постоянный надзор.
- Детям младше трех лет запрещается находиться рядом с прибором, если только за ними не обеспечивается постоянный надзор взрослых.
- Не позволяйте детям играть с прибором.

- Храните все упаковочные материалы вне досягаемости детей и утилизируйте их надлежащим образом.
- Храните моющие средства в недоступном для детей месте.
- Не подпускайте детей и домашних животных к прибору, когда его дверца открыта.
- Если прибор оснащен устройством защиты детей, его следует включить.
- Очистка и доступное пользователю техническое обслуживание прибора не должны выполняться детьми без присмотра.

1.2 Общая безопасность

- Данный прибор предназначен только для сушки белья, подходящего для машинной сушки, после удаления бытовых загрязнений.
- Не используйте функцию сушки для белья, подвергнувшегося воздействию химических веществ.
- Данный прибор предназначен для бытового применения в отдельном домохозяйстве.
- Данный прибор можно использовать в офисах, гостиничных номерах, мини-гостиницах типа «ночлег и завтрак», сельских жилых домах и других аналогичных помещениях, где такое использование не превышает (среднего) уровня бытового использования.
- Не вносите изменения в конструкцию прибора.
- При установке сушильной машины поверх стиральной машины используйте комплекта для вертикальной сборки. Комплект для вертикальной сборки, который можно приобрести в авторизованных магазинах, может использоваться только с приборами, которые перечислены в поставляемых вместе с принадлежностью инструкциях. Внимательно изучите их перед установкой (см. Вкладыш с инструкцией по установке).

- Прибор может быть установлен как отдельно, так и под столешницу, если под ней достаточно места (см. вкладыш с инструкцией по установке).
- Не устанавливайте прибор за дверь, запираемой на ключ, за раздвижной дверью или за дверью с петлями, расположенными на противоположной стороне по отношению к петлям на дверце прибора, чтобы не помешать полному открыванию дверцы прибора.
- Вентиляционное отверстие в днище не должно перекрываться ковровым покрытием, ковриком, подставкой или любым иным напольным покрытием.
- **ВНИМАНИЕ!** Подключение прибора к электросети не должно выполняться через внешние переключающие устройства, например, таймеры, а также через электрические цепи, регулярно включаемые и выключаемые поставщиком электроэнергии.
- Вставляйте вилку сетевого кабеля в розетку только по завершении процесса установки прибора. После установки прибора убедитесь в наличии свободного доступа к вилке сетевого кабеля.
- Во избежание несчастного случая, замену поврежденного кабеля питания должен выполнять изготовитель, авторизованный сервисный центр или специалист с аналогичной квалификацией.
- Не превышайте максимально допустимую нагрузку в 7 кг (см. главу «Таблица программ»).
- Уберите скопившийся вокруг прибора ворс и элементы упаковки.
- Не пользуйтесь прибором без фильтра. Очищайте фильтр для ворса до и после каждого использования.
- Не сушите в сушильной машине нестиранные вещи.
- Перед сушкой в сушильном барабане изделий, загрязненных кулинарным жиром, ацетоном,

спиртом, бензином, керосином, пятновыводителем, скипидаром, воском и средствами для удаления воска, необходимо выстирать их в горячей воде с дополнительным количеством стирального порошка.

- Нельзя сушить в сушильном барабане изделия из вспененной резины (латексная губка), шапочки для душа, водостойкие текстильные изделия, изделия на резиновой основе, а также одежду и подушки со вставками из вспененной резины.
- Смягчители для ткани и аналогичные средства следует использовать в соответствии с указаниями их изготовителей.
- Извлекайте из вещей все предметы, которые могли бы стать причиной возгорания, например, зажигалки или спички.
- **ВНИМАНИЕ!** Запрещается останавливать сушильный барабан до завершения цикла сушки за исключением случая, когда белье быстро вынимается и расстилается для обеспечения рассеивания тепла.
- Прежде чем приступить к операциям по чистке и уходу, выключите прибор и извлеките вилку сетевого шнура из розетки.

2. УКАЗАНИЯ ПО БЕЗОПАСНОСТИ

2.1 Установка

- Удалите всю упаковку.
- Не устанавливайте и не подключайте прибор, имеющий повреждения.
- Следуйте инструкциям по установке, входящим в комплект прибора.
- Всегда будьте осторожны при перемещении прибора, поскольку он тяжелый. Всегда используйте защитные перчатки и закрытую обувь.
- Не устанавливайте и не эксплуатируйте прибор в помещениях с температурой ниже 5°C или выше 35°C.
- Пол на месте установки прибора должен быть ровным, прочным, чистым и не бояться нагрева.
- Убедитесь, что между днищем прибора и полом имеется достаточная вентиляция.
- Во время перемещения прибор должен всегда находиться в вертикальном положении.
- Задняя сторона прибора должна находиться у стены.
- После установки прибора в рабочее положение при помощи уровня убедитесь в том, что прибор выровнен надлежащим образом. В противном случае отрегулируйте

соответствующим образом высоту ножек.

2.2 Подключение к электросети



ВНИМАНИЕ!

Существует риск пожара и поражения электрическим током.

- **ВНИМАНИЕ!** Данный прибор предназначен для установки/подключения к заземлению в здании.
- Убедитесь, что параметры, указанные на табличке с техническими данными, соответствуют характеристикам электросети.
- Включайте прибор только в правильно установленную электрическую розетку с контактом заземления.
- Не пользуйтесь тройниками и удлинителями.
- Для отключения прибора от электросети не тяните за кабель электропитания. Всегда беритесь за вилку сетевого шнура.
- Не беритесь за кабель электропитания или за его вилку мокрыми руками.

2.3 Использование



ВНИМАНИЕ!

Существует риск травмы, поражения электрическим током, пожара, получения ожогов или повреждения прибора.

- Данный прибор предназначен только для бытового применения (в помещении).
- Не сушите поврежденные (порванные, потертые) изделия с набивкой или наполнителями.
- Если при стирке белья использовался пятновыводитель, выполните дополнительный цикл полоскания, прежде чем запускать цикл сушки.
- Сушите только изделия из тканей, которые подходят для сушки в

приборе. Следуйте указаниям, приведенным на этикетках по уходу за изделиями.

- Не пейте конденсат/дистиллированную воду и не готовьте на них пищу. Это может причинить вред здоровью людей и домашних животных.
- Не садитесь и не вставайте на открытую дверцу прибора.
- Не сушите в приборе неотжатые вещи.

2.4 Уход и чистка



ВНИМАНИЕ!

Это может привести к повреждению прибора или травмам.

- Не используйте для очистки прибора подаваемую под давлением воду или пар.
- Очищайте прибор мягкой влажной тряпкой. Используйте только нейтральные моющие средства. Не используйте абразивные средства, царапающие губки, растворители или металлические предметы.

2.5 Сервис

- Для ремонта прибора обратитесь в авторизованный сервисный центр.
- Используйте только оригинальные запасные части.
- О лампах внутри прибора и лампах, продаваемых отдельно в качестве запасных частей: данные лампы рассчитаны на работу в бытовых приборах в исключительно сложных температурных, вибрационных и влажностных условиях или предназначены для передачи информации о рабочем состоянии прибора. Они не предназначены для использования в других приборах и не подходят для освещения бытовых помещений.

2.6 Утилизация



ВНИМАНИЕ!

Существует опасность травмы или удушья.

- Отключите прибор от электросети и водопровода.
- Обрежьте кабель электропитания как можно ближе к прибору и утилизируйте его.
- Удалите защелку дверцы, чтобы дети или домашние животные не оказались заблокированными в барабане.
- Утилизируйте прибор в соответствии с местными требованиями к утилизации отработанного электрического и электронного оборудования (WEEE).

3. ОПИСАНИЕ ПРИБОРА

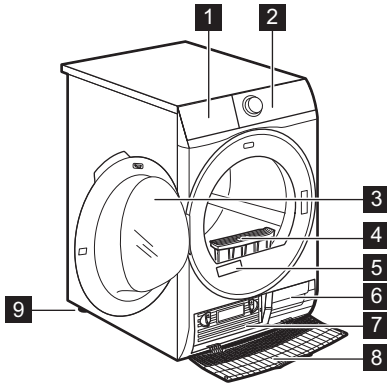

- 1 Контейнер для сбора конденсата
- 2 Панель управления
- 3 Дверца прибора
- 4 Фильтр
- 5 Табличка с техническими данными
- 6 Вентиляционные щели
- 7 Крышка теплообменника
- 8 Дверца теплообменника
- 9 Регулируемые ножки

i Для облегчения загрузки белья и упрощения установки прибора имеется возможность перевешивания дверцы (см. отдельную брошюру).

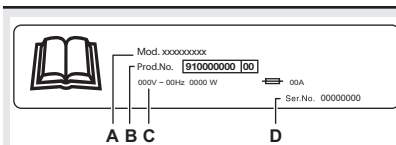

На табличке с техническими данными указано следующее:

- A. название модели
- B. продуктовый номер
- C. электрические характеристики
- D. серийный номер

4. ПАНЕЛЬ УПРАВЛЕНИЯ

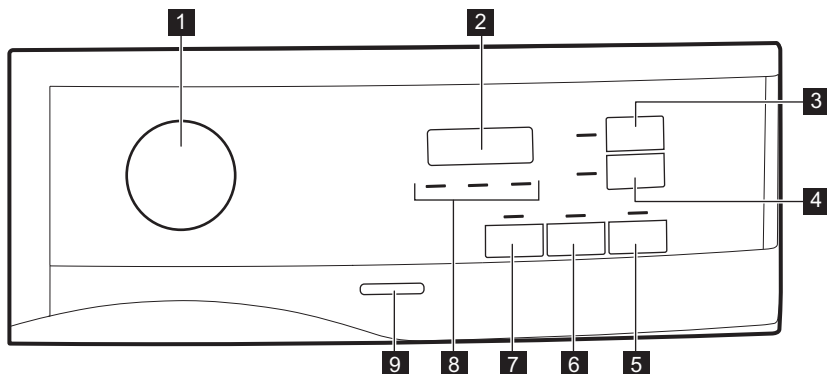

- 1** Селектор программ и ● выключатель «СБРОС»
- 2** Дисплей
- 3** Сенсорная кнопка Сушка по времени
- 4** Сенсорная кнопка Отсрочка пуска
- 5** Сенсорная кнопка Старт/Пауза
- 6** Сенсорная кнопка Антисминание+
- 7** Сенсорная кнопка Бережно
- 8** Индикатор 🌐: произведите очистку фильтра, 🚰 слейте воду из контейнера для сбора

конденсата, ➡ проверьте конденсатор

- 9** Кнопка «Вкл/Выкл»

i Нажимайте на сенсоры, касаясь пальцем области, на которой виден символ или название опции. Не пользуйтесь панелью управления в перчатках. Поддерживайте панель управления в чистом и сухом состоянии.









4.1 Дисплей







Символ на дисплее	Описание символа
	«Защита от детей» включена
— — —	сделан неверный выбор или ручка в положении ● «Сброс»
2 : 0 0	продолжительность программы
: 1 0 - 2 : 0 0	продолжительность времени сушки

Символ на дисплее	Описание символа
1h - 20h	продолжительность отсрочки пуска

5. ТАБЛИЦА ПРОГРАММ

Программа	Загрузка ¹⁾	Свойства / Тип ткани ²⁾
 3) Хлопок Есо	7 кг	Программа для тканей из хлопка обеспечивает максимальную энергоэффективность. / 
Хлопок Очень сухое	7 кг	Степень сушки: экстрасушка. / 
Хлопок В шкаф	7 кг	Программа для белых и цветных хлопковых тканей. Параметры по умолчанию соответствуют степени сушки, после выполнения которой вещи готовы к хранению. / 
Хлопок Под утюг	7 кг	Степень сушки: подходит для глажки. / 
Синтетика Очень сухое	3,5 кг	Степень сушки: экстрасушка. / 
Синтетика В шкаф	3,5 кг	Степень сушки: в шкаф. / 
Легкая глажка	1 кг (или 5 рубашек)	Уменьшает количество складок при небольшой загрузке изделий из хлопка, синтетики и смесовых тканей для облегчения глажки. Имеет два уровня сушки: При использовании режима «Под утюг» вещи остаются немного влажными для облегчения глажки или хранения в вертикальном положении; при выборе режима «В шкаф» вещи высыхают полностью. / 
Сушка по времени	5 кг	Данная программа позволяет использовать режим Сушка по времени и задавать продолжительность программы. Время сушки должно соответствовать загрузке, напр., 2 часа для 5 кг вещей из хлопка. / 

Программа	Загрузка ¹⁾	Свойства / Тип ткани ²⁾
Освежить	1 кг	Короткий цикл сушки при низкой температуре позволяет удалять запахи с одежды при небольшой загрузке. Также предназначена для сухой одежды, которая хранилась в течение длительного времени.
Смешанные ткани	3 кг	Хлопок и синтетика. Программа с низкой температурой. Деликатная программа с теплым воздухом. / 
Спорт	2 кг	Выполняет сушку обычной спортивной одежды из тканей, произведенных на основе синтетического волокна, включая полиэстер, различные виды эластана и полиамид. / 
Постельное белье	3 кг	Постельное белье, такое как простыни для одного или двух человек, наволочки, одеяло. / 
Деним	4 кг	Выполняет тщательную сушку джинсов и других изделий из джинсовой ткани, в том числе участков различной толщины, таких как карманы, швы и манжеты, уменьшая тем самым вероятность запутывания. / 
Бережно	4 кг	Рекомендуется для обычных деликатных тканей, таких как вискоза, искусственный шелк, акрил и их смеси. / 

1) Максимальный вес относится к сухой одежде.

2) Информацию о маркировке ткани см. в разделе *СОВЕТЫ И РЕКОМЕНДАЦИИ: Подготовка белья к стирке.*

3) Программа  Хлопок В шкафаЕСО является стандартной программой для хлопка в соответствии с регламентом Комиссии ЕС № 392/2012. Она подходит для сушки белья из хлопка обычной степени влажности и является наиболее энергоэффективной программой для сушки влажного белья из хлопка.

6. РЕЖИМЫ

6.1 Бережно

Эта функция позволяет выбрать программу щадящей сушки при низкой температуре. Используйте эту функцию с тканями, на этикетке которых имеется  (например, акрил или вискоза).

6.2 Антисминание+

Увеличивает фазу «антисминание» по окончании цикла сушки на 60 минут. Данная функция уменьшает образование складок. При выполнении фазы «антисминание» белье можно вынуть из сушильного барабана.

6.3 Сушка по времени

Можно задать продолжительность работы программы от 10 минут (минимум) до 2 часов (максимум). Требуемая длительность зависит от количества белья в приборе.

-  Рекомендуем выбрать короткую продолжительность стирки для небольшого количества белья или только для одного предмета.

РЕКОМЕНДАЦИИ СУШКИ ПО ВРЕМЕНИ	
10–20 мин	только воздействие холодного воздуха (без нагрева).

РЕКОМЕНДАЦИИ СУШКИ ПО ВРЕМЕНИ	
20–40 мин	дополнительная сушка для повышения степени сухости после предыдущего цикла.
> 40 мин	полная сушка хорошо выжатого (>1200 об/мин) небольшого количества загруженного белья весом до 4 кг.

6.4 Таблица опций

Программы 1)	Бережно	Антисминание+	Сушка по времени
 Хлопок Есо	■	■	
Хлопок Очень сухое	■	■	
Хлопок В шкаф	■	■	
Хлопок Под утюг	■	■	
Синтетика Очень сухое	■	■	
Синтетика В шкаф	■	■	
Легкая глажка	■	■	
Сушка по времени	■	■	■
Освежить	■	■	
Смешанные ткани	■	■	■
Спорт	■	■	
Постельное белье	■	■	

Программы 1)	Бережно	Антисминание+	Сушка по времени
Деним	■	■	
Бережно	■	■	

1) Одновременно с программой можно выбрать 1 или несколько опций. Для их включения или выключения нажмите на соответствующую сенсорную кнопку.

7. ПАРАМЕТРЫ

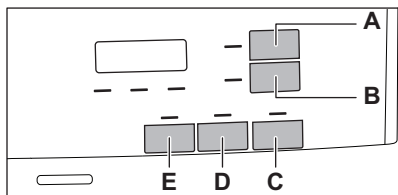

- A. Сенсорная кнопка Сушка по времени
- B. Сенсорная кнопка Отсрочка пуска
- C. Сенсорная кнопка Старт/Пауза
- D. Сенсорная кнопка Антисминание+
- E. Сенсорная кнопка Бережно

7.1 Функция «Защита от детей»

Данная функция не позволяет детям играть с прибором во время выполнения программы. Сенсоры блокируются.

Не заблокированной остается только кнопка «Вкл/Выкл».

Включение функции «Защита от детей»:

1. Включите прибор нажатием на кнопку «Вкл/Выкл».
2. На несколько секунд нажмите и удерживайте сенсор (E).
Восветится индикатор функции «Защита от детей».

i Функцию «Защита от детей» можно выключить в процессе выполнения программы. Нажмите и удерживайте тот же сенсор, пока не погаснет индикатор функции «Защита от детей». Функция «Защита от детей» недоступна в течение 8 секунд после включения прибора.

7.2 Настройка остаточной влажности белья

i При каждом вызове режима «Регулировка остаточной влажности белья» ранее заданная степень остаточной влажности заменяется новым значением (напр., ранее установленное значение - 2 - будет изменено на - 1 -).

Для изменения уровня остаточной влажности:

1. Включите прибор нажатием на кнопку «Вкл/Выкл».
2. Для выбора программы воспользуйтесь селектором программ.
3. Подождите приблизительно 8 секунд.
4. Одновременно нажмите и удерживайте кнопки (E) и (D).
Загорится один из данных индикаторов:

- - 0 - максимальная степень сушки
- - 1 - более сухое белье
- - 2 - стандартный уровень сухости белья

5. Многократным нажатием и удерживанием кнопок кнопки (E) и (D) добейтесь включения индикатора требуемого уровня.



Если дисплей возвращается в обычный режим (при этом отображается время выбранной в Шаге 2 программы) во время установки уровня остаточной влажности, снова нажмите и удерживайте кнопки (E) и (D) для вызова режима «Регулировка остаточной влажности белья» (ранее установленное значение остаточной влажности будет заменено новым значением).

6. Через 5 секунд дисплей возвращается в обычный режим работы.

7.3 Индикация контейнера для конденсата

По умолчанию индикатор контейнера для конденсата включен. Индикатор загорается, когда программа завершена или когда необходимо опорожнить контейнер для конденсата.



В случае установки комплекта для слива конденсата (дополнительная принадлежность) прибор автоматически сливает воду из контейнера для конденсата. В подобном случае рекомендуется отключить индикатор контейнера для конденсата.

Выключение индикатора контейнера для конденсата:

1. Включите прибор нажатием на кнопку «Вкл/Выкл».
2. Подождите приблизительно 8 секунд.
3. Одновременно нажмите и удерживайте сенсорные кнопки (B) и (D).

На дисплее отобразится одна из двух приведенных ниже конфигураций:

- На дисплее отображается «Выкл». Через 5 секунд дисплей возвращается в обычный режим работы.
- На дисплее отображается «Вкл». Через 5 секунд дисплей возвращается в обычный режим работы.

7.4 Звуковой сигнал Вкл/Выкл

Для включения или выключения звуковых сигналов одновременно нажмите и удерживайте примерно 2 секунды сенсорные кнопки (A) и (B).

8. ПЕРЕД ПЕРВЫМ ИСПОЛЬЗОВАНИЕМ



При первом запуске прибора блокираторы с задней стороны барабана удаляются автоматически. Это может сопровождаться определенным шумом.

Для разблокировки блокираторов с задней стороны барабана:

1. Включите прибор.
2. Задайте любую программу.
3. Нажмите кнопку «Пуск/Пауза». Барабан начнет вращение. Блокираторы с задней стороны барабана будут автоматически разблокированы.

Перед использованием прибора для сушки:

- Протрите сушильную машину влажной тряпкой.
- Запустите 1-часовую программу с влажным бельем.

8.1 Необычный запах

Прибор плотно закрыт упаковкой.

После распаковки изделия может быть слышен необычный запах. Это нормальная ситуация для нового изделия.

В приборе используются разнообразные виды материалов, совместное использование которых может привести к образованию необычного запаха.

По мере эксплуатации через несколько циклов сушки необычный запах постепенно исчезает.

8.2 Шумы при работе



По мере работы цикла сушки в разное время слышны разнообразные шумы. Это абсолютно нормальные звуки, возникающие при работе прибора.

Вращение вентиляторов.

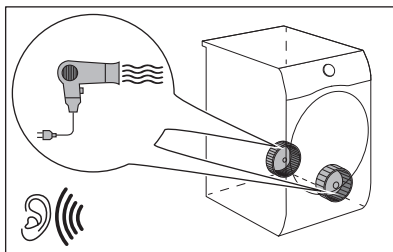

Работа насоса, перемещение конденсата в резервуар.

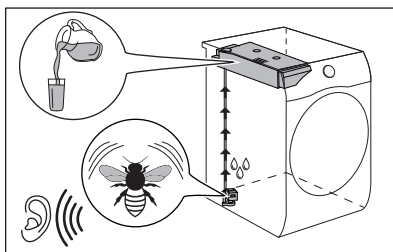

Вращение барабана.

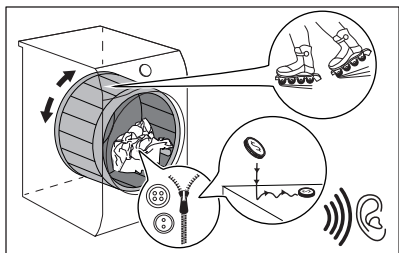

9. ЕЖЕДНЕВНОЕ ИСПОЛЬЗОВАНИЕ

9.1 Запуск программы без задержки пуска

1. Подготовьте белье и загрузите машину.

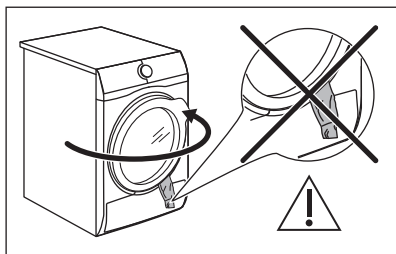

ПРЕДУПРЕЖДЕНИЕ

Убедитесь, что при закрывании дверцы белье не оказалось зажато между дверцей прибора и резиновым уплотнением.

2. Включите прибор нажатием кнопки «Вкл/Выкл».
3. Выберите подходящую программу и дополнительные функции для типа загрузки.

На дисплее отобразится значение продолжительности программы.



Фактическое время сушки будет зависеть от загрузки (количества и состава вещей), температуры в помещении и влажности белья после цикла отжима.

4. Нажмите на сенсорную кнопку Старт/Пауза.

Выбранная программа будет запущена.

9.2 Запуск программы с отложенным пуском

1. Выберите подходящую программу и дополнительные функции для типа загрузки.
2. Нажимайте кнопку отсрочки пуска до тех пор, пока на дисплее не отобразится требуемое время отсрочки пуска.



Запуск программы можно отложить от 1 часа до 20 часов.

3. Нажмите на сенсорную кнопку Старт/Пауза.

На дисплее отобразится обратный отсчет времени отсрочки пуска.

После завершения обратного отсчета произойдет запуск программы.

9.3 Изменение выбранной программы

1. Выключите прибор нажатием на кнопку «Вкл/Выкл».
2. Включите прибор нажатием на кнопку «Вкл/Выкл».
3. Задайте программу.

В качестве альтернативы:

1. Поверните селектор программ в положение «Сброс» ●.
2. Подождите 1 секунду. На дисплее отобразится — — —.
3. Задайте программу.

9.4 Окончание программы

По окончании выполнения программы:

- Выдается прерывистый звуковой сигнал.
 - На дисплее отображается 0 : 0
 - Загораются индикаторы Фильтр- и Резервуар для воды.
 - Загорится индикатор Старт/Пауза.
- В случае выбора опции Антисминание + (см. главу Опция - Антисминание+) прибор продолжает выполнять этап «антисминание» еще примерно 30 минут или более.

Выполнение этапа «антисминание» уменьшает складки и заматости.

Белье можно извлечь до окончания работы этапа «антисминание». Для оптимальных результатов рекомендуется извлекать белье, когда данный этап почти или окончательно завершен.

По окончании выполнения этапа «антисминание»:

- На дисплее отображается 0 : 0
- Загораются индикаторы Фильтр- и Резервуар для воды.
- Старт/Пауза погаснет.

1. Выключите прибор нажатием на кнопку «Вкл/Выкл».
2. Откройте дверцу прибора.
3. Выньте белье
4. Закройте дверцу прибора.

Возможные причины неудовлетворительных результатов сушки:

- Неудовлетворительный уровень сушки при настройках по умолчанию. См. главу *Регулировка заданной по умолчанию степени сушки*



По окончании программы всегда очищайте фильтр и сливайте воду из контейнера.

10. ПОЛЕЗНЫЕ СОВЕТЫ

10.1 Подготовка белья



После цикла стирки одежда часто бывает перемешана и спутана воедино. Загрузка перемешанной и спутанной одежды сказывается на эффективности сушки. Для обеспечения надлежащего тока воздуха и даже сушки при загрузке в барабан рекомендуется встряхивать одежду и помещать ее в него по одной вещи за раз.

Для обеспечения надлежащего хода сушки:

- Закройте молнии.
- Застегните пуговицы или иные крепления пододеяльников.
- Не сушите завязки или ленты (например, тесемки фартука) в свободном виде. Завяжите их до запуска программы.
- Извлеките все содержимое из карманов.
- Выверните вещи с подкладкой из хлопка наизнанку. Сторона из хлопка должна оказаться снаружи.

9.5 Режим ожидания





Для снижения энергопотребления данная функция автоматически выключает прибор:

- Спустя пять минут, если потребитель не запустил программу.
- Через пять минут по окончании программы.



В случае установки указателя селектора в положение ● «Сброс» время уменьшается до 30 секунд.

- Всегда выбирайте программу, подходящую к типу белья.
- Не загружайте вещи из светлых тканей вместе с вещами насыщенных цветов.
- Для вещей из трикотажа и хлопка, а также для вязаных изделий используйте соответствующую программу, чтобы уменьшить усадку.
- Не превышайте максимально допустимую загрузку, приведенную в главе «Программы» или отображающуюся на дисплее.
- Сушите только изделия, для которых допускается сушка в сушильных машинах. Руководствуйтесь информацией на ярлыках изделий.
- Не сушите вместе большие и маленькие вещи. Маленькие вещи могут запутаться в больших и остаться влажными.
- Перед помещением больших вещей и тканей в сушильную машину встряхивайте их. Это позволит избежать очагов влажности в ткани после цикла сушки.

Ярлык изделия	Описание
	Белье, пригодное для сушки в сушильной машине.
	Белье, пригодное для сушки в сушильной машине при высоких температурах.
	Белье, пригодное для сушки в сушильной машине только при низких температурах.
	Белье, непригодное для сушки в сушильной машине.

11. УХОД И ОЧИСТКА

11.1 Очистка фильтра



ПРЕДУПРЕЖДЕНИЕ

Засор фильтра приводит к аварийному отключению нагревателя. В результате белье остается холодным и влажным. На дисплее дольше обычного отображается 1 минута или несколько минут до окончания цикла. Для устранения вышеописанных проблем необходимо провести очистку фильтра.



ПРЕДУПРЕЖДЕНИЕ

Старайтесь не использовать воду для очистки фильтра. Вместо этого выбрасывайте ворс в мусорное ведро, чтобы избежать попадания пластиковых волокон в водную среду.



Для достижения оптимальных результатов сушки регулярно производите очистку фильтра. Засорение фильтра приводит к увеличению длительности цикла и повышению энергопотребления. Очищайте фильтр рукой и, при необходимости, пылесосом.

1.

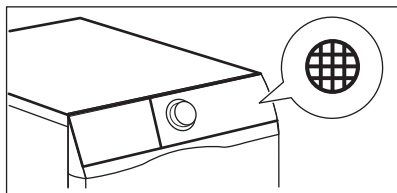

2.

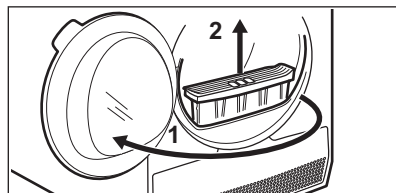

3.

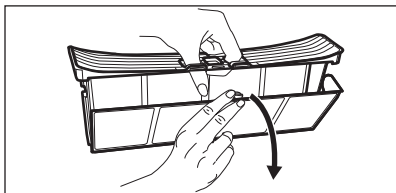

4.

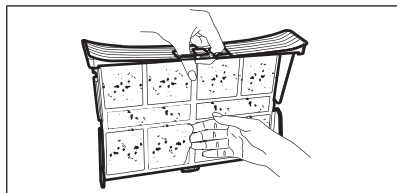

5. 1)

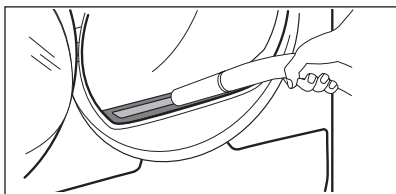

6.

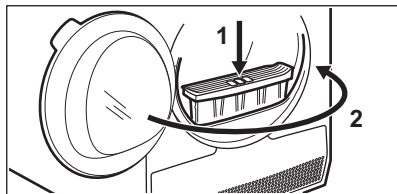

1) При необходимости удалите ворс из гнезда для фильтра и с уплотнителя. Можно использовать пылесос.

11.2 Слив воды из контейнера для сбора конденсата

1.

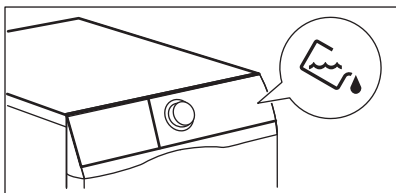

2.

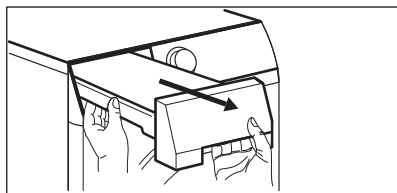

3.

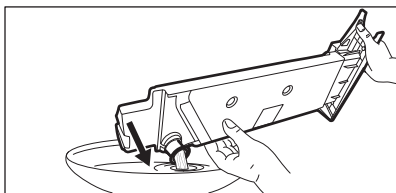

4.

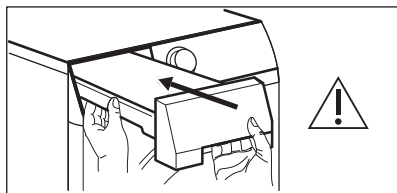

Можно использовать воду из контейнера для воды в качестве альтернативы дистиллированной воде (например, для паровой глажки). Перед использованием воды удалите загрязнения с помощью фильтра.

11.3 Очистка теплообменника

1.

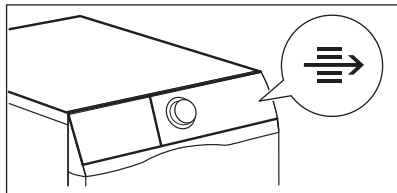

2.

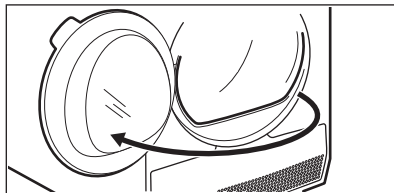

3.

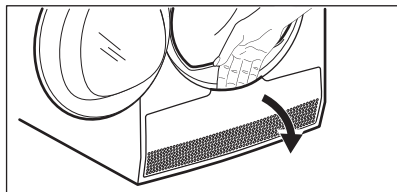

4.

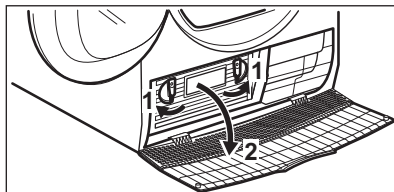

5.

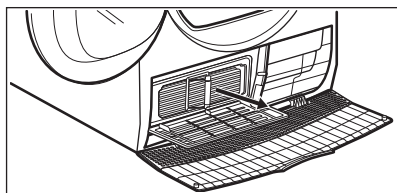

6.

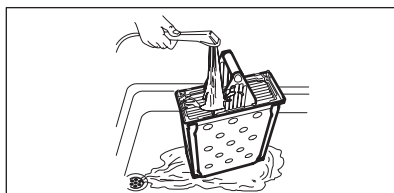

7.

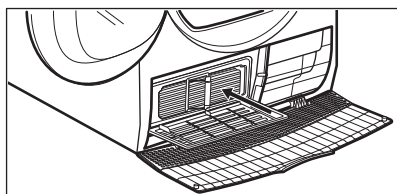

8.

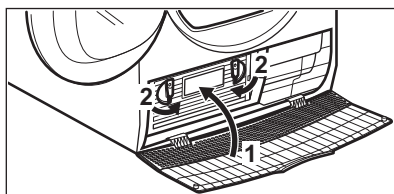

9.

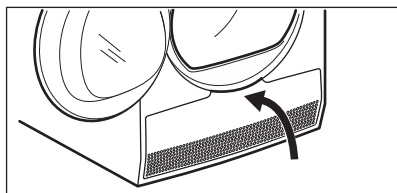

10.

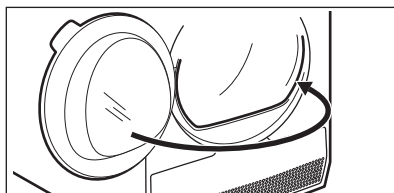

11.4 Очистка датчика влажности



ПРЕДУПРЕЖДЕНИЕ

Опасность повреждения датчика влажности. Не используйте для чистки датчика абразивные материалы или металлические губки.

Для обеспечения оптимальных результатов сушки прибор оснащен металлическим датчиком влажности. Он расположен на внутренней стороне в области дверцы.

По мере эксплуатации поверхность датчика может загрязниться, что ухудшает производительность сушки.

В случае ухудшения производительности сушки рекомендуется протереть датчик 3-4 раза.

Для чистки можно использовать более жесткую сторону губки для мытья посуды и немного уксуса или средства для мытья посуды.

Очистка датчика:

1. Откройте загрузочную дверцу.
2. Очистите поверхность датчика влажности, несколько раз протерев металлическую поверхность.

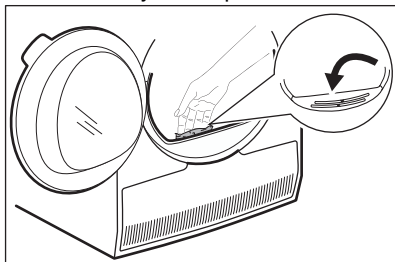

11.5 Чистка барабана



ВНИМАНИЕ!

Перед очисткой отключите прибор от электросети.

Для мытья внутренней поверхности барабана и его ребер используйте нейтральное моющее средство. Протрите вымытые поверхности мягкой тряпкой.



ПРЕДУПРЕЖДЕНИЕ

Не используйте для чистки барабана абразивные материалы или металлические губки.

11.6 Очистка панели управления и корпуса

Для мытья панели управления и корпуса используйте нейтральное моющее средство.

Для очистки используйте влажную тряпку. Протрите вымытые поверхности мягкой тряпкой.



ПРЕДУПРЕЖДЕНИЕ

Не используйте средства для мытья мебели и чистящие вещества, которые могут вызвать коррозию.

11.7 Очистка вентиляционных щелей

Для удаления ворса из вентиляционных щелей воспользуйтесь пылесосом.

12. ПОИСК И УСТРАНЕНИЕ НЕИСПРАВНОСТЕЙ



ВНИМАНИЕ!

См. главы, содержащие сведения по технике безопасности.

12.1 Коды ошибок

Прибор не запускается или останавливается во время работы.

Сначала попытайтесь найти решение проблемы (см. таблицы). Если неисправность устранить не удалось, обратитесь в авторизованный сервисный центр.



ВНИМАНИЕ!

Перед выполнением любых операций выключите прибор.

В большинстве случаев при возникновении проблемы прибор выдает звуковые сигналы, на дисплее отображаются коды ошибки, а кнопка Старт/Пауза может постоянно мигать:

Код ошибки	Возможная причина	Способ устранения
E50	Перегрузка двигателя прибора. Слишком много белья или белье перепуталось в барабане.	Программа не завершена. Извлеките белье из барабана, задайте программу и перезапустите цикл.
E90 или E91	Внутренний сбой. Отсутствует обмен данными между электронными компонентами прибора.	Программа не завершена надлежащим образом, или прибор прекратил работу слишком рано. Выключите и снова включите прибор. Если данный код ошибки появится повторно, обратитесь в авторизованный сервисный центр.
E00	Нестабильная работа электросети.	Если на дисплее прибора отображается код E00 , дождитесь стабилизации напряжения в электросети и нажмите «Пуск». Если прибор устанавливает цикл на паузу без какой-либо индикации, нажмите «Пуск». В случае выдачи предупреждения проверьте целостность кабеля питания/исправность розетки или электросети.

Если на дисплее отображаются другие коды ошибок, выключите и включите прибор. Если неисправность устранить не удалось, обратитесь в авторизованный сервисный центр.

В случае возникновения других неполадок в работе сушильной машины ознакомьтесь с возможными решениями в таблице ниже.

12.2 Поиск и устранение неисправностей

Проблема	Возможное решение
Невозможно включить прибор.	Убедитесь в том, что вилка сетевого кабеля вставлена в розетку.
	Проверьте предохранитель на электрищците (установка в доме).
Программа не запускается.	Нажмите Старт/Пауза.
	Убедитесь в том, что дверца прибора закрыта.
Дверца прибора не закрывается.	Убедитесь в том, что фильтр установлен правильно.
	Убедитесь в том, что белье не оказалось зажатым между дверцей прибора и резиновым уплотнением.
Прибор останавливается во время работы.	Убедитесь в том, что контейнер для сбора конденсата пуст. Нажмите Старт/Пауза, чтобы снова запустить программу.
	Слишком маленькая загрузка; увеличьте объем загрузки или используйте программу Сушка по времени.
Цикл сушки длится слишком долго, или результаты сушки неудовлетворительны. ¹⁾	Убедитесь в том, что вес белья соответствует продолжительности программы.
	Убедитесь в том, что фильтр чистый.
	Белье слишком влажное. Еще раз отожмите белье в стиральной машине.
	Позаботьтесь о том, чтобы температура в помещении была в диапазоне от +5 °C до +35 °C. Оптимальная температура воздуха в помещении: 18–25 °C.
	Установите Сушка по времени или выберите программу Очень сухое. ²⁾
Сушильный барабан не нагревается. Белье в барабане осталось холодным и влажным. Засорен фильтр. Произошло аварийное отключение нагревателя.	Очистите фильтр (см. главу <i>УХОД И ОЧИСТКА</i>).

Проблема	Возможное решение
На дисплее дольше обычного отображается 1 минута или несколько минут до окончания цикла. Белье в барабане осталось холодным и влажным. Засорен фильтр. Произошло аварийное отключение нагревателя.	Очистите фильтр (см. главу <i>УХОД И ОЧИСТКА</i>).
На дисплее отображается — — —.	Если вы хотите задать новую программу, выключите и включите прибор.
	Убедитесь в том, что выбранные опции применимы к заданной программе.

1) По истечении максимальной продолжительности в 6 часов работа программы автоматически завершается.

2) При сушке больших вещей (например, простыней) некоторые места остаются влажными.

Результаты сушки неудовлетворительны

- Неверный выбор программы.
- Засорен фильтр.
- Засорен теплообменник.
- Слишком много белья в приборе.
- Барабан загрязнен.
- Неверная настройка датчика проводимости (для выбора более

подходящих установок см. главу «*Настройки – Настройка уровня остаточной влажности белья*»).

- Засорены вентиляционные отверстия.
- Слишком низкая или высокая температура в помещении (оптимальная температура в помещении – от 18°C до 25°C)

13. ТЕХНИЧЕСКИЕ ДАННЫЕ

Высота x ширина x глубина	850 x 596 x 570 мм (максимум 594 мм)
Макс. глубина с открытой дверцей прибора	1039 мм
Макс. ширина с открытой дверцей прибора	958 мм
Регулируемая высота	850 мм (+ 15 мм – регулировка высоты ножек)
Объем барабана	104 л
Максимальная загрузка	7 кг
Напряжение	230 В
Частота	50 Гц
Уровень шума	66 дБ
Общая мощность	2250 Вт

Класс энергоэффективности	B
Энергопотребление при использовании стандартной программы для хлопка при частичной загрузке. ¹⁾	4,23 кВт·ч
Энергопотребление при использовании стандартной программы для хлопка при частичной загрузке. ²⁾	2,29 кВт·ч
Годовое энергопотребление ³⁾	503,5 кВт·ч
При оставлении во включенном состоянии ⁴⁾	0,50 Вт
Энергопотребление в состоянии «выключено» ⁴⁾	0,50 Вт
Тип использования	Бытовая техника
Допустимая температура окружающей среды	от +5 °C до +35 °C
Защита от проникновения твердых частиц и влаги обеспечивается защитной крышкой за исключением случаев, когда низковольтное оборудование не защищает от влаги	IPX4

¹⁾ В соответствии со стандартом EN 61121. 7 кг хлопка, центрифугированного при 1000 об/мин.

²⁾ В соответствии со стандартом EN 61121. 3,5 кг хлопка, центрифугированного при 1000 об/мин.

³⁾ Годовое энергопотребление в кВт·ч из расчета 160 циклов сушки при использовании стандартной программы для хлопка при полной и частичной загрузке и потреблении, рассчитанном для энергосберегающих режимов. Фактическое энергопотребление цикла будет зависеть от того, как используется прибор (РЕГЛАМЕНТ ЕС № 392/2012).

⁴⁾ В соответствии со стандартом EN 61121.

Информация, приведенная в таблице выше, соответствует регламенту Комиссии ЕС 392/2012 о введении в действие директивы 2009/125/ЕС.

13.1 Данные по расходу



Заявленные значения получены в лабораторных условиях в соответствии со стандартами. Данные могут меняться в зависимости от разных параметров, например, количества или типа белья и условий окружающей среды. Исходное содержание влаги в белье, тип воды и напряжение в электросети также могут влиять на объем потребления электроэнергии и продолжительность программы сушки.

Программа	Отжим при / остаточная влажность	Время сушки ¹⁾	Потребление энергии ²⁾
Хлопок Есо 7 кг			
В шкаф	1400 об/мин / 50%	119 мин	3,63 кВт·ч
	1000 об/мин / 60%	139 мин	4,23 кВт·ч
Хлопок 7 кг			
Под утюг	1400 об/мин / 50%	90 мин	2,73 кВт·ч
	1000 об/мин / 60%	107 мин	3,37 кВт·ч
Хлопок Есо 3,5 кг			
В шкаф	1400 об/мин / 50%	70 мин	1,96 кВт·ч
	1000 об/мин / 60%	82 мин	2,29 кВт·ч
Синтетика 3,5 кг			
В шкаф	1200 об/мин / 40%	62 мин	1,59 кВт·ч
	800 об/мин / 50%	74 мин	1,93 кВт·ч

1) В случае неполных загрузок время цикла короче и прибор потребляет меньше электроэнергии.

2) Ненадлежащая температура окружающего воздуха или недостаточный отжим белья может привести к удлинению времени цикла и повысить энергопотребление.

14. КРАТКОЕ РУКОВОДСТВО

14.1 Ежедневное использование

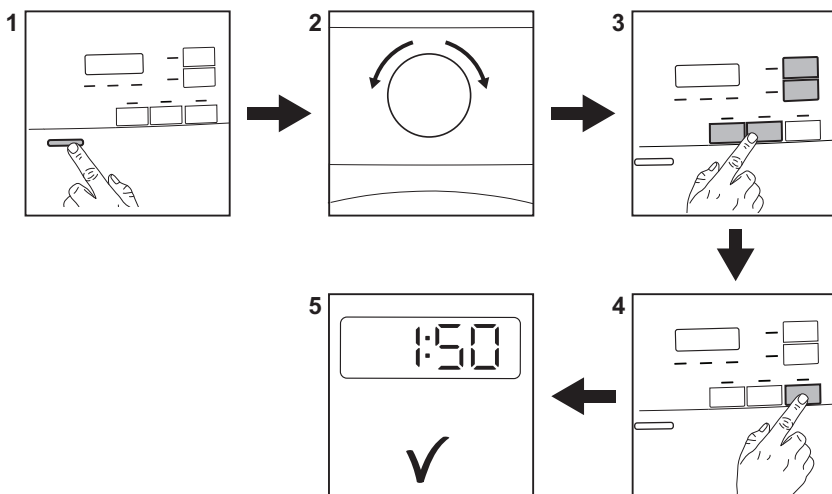

1. Нажмите на кнопку «Вкл/Выкл» для включения прибора.
2. Для выбора программы воспользуйтесь селектором программ.
3. Одновременно с программой можно выбрать одну или больше особых опций. Для включения или выключения опции коснитесь соответствующей кнопки.
4. Коснитесь кнопки **Старт/Пауза** для запуска программы.
5. Прибор начнет работу.



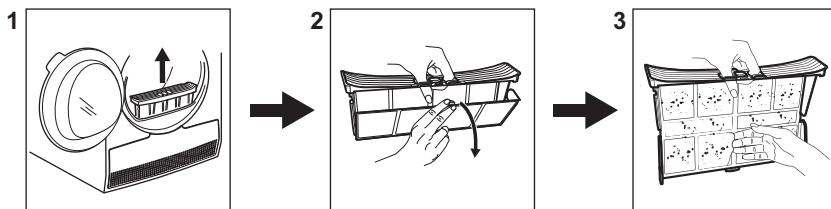



14.2 Очистка фильтра











В конце каждого цикла на дисплее появляется символ фильтра ; это

означает, что необходимо произвести очистку фильтра.

14.3 Таблица программ

Программа	Загрузка ¹⁾	Свойства / Тип ткани ²⁾
 3) Хлопок Есо	7 кг	Программа для тканей из хлопка обеспечивает максимальную энергоэффективность. / 
Хлопок Очень сухое	7 кг	Степень сушки: экстра-сушка. / 
Хлопок В шкаф	7 кг	Программа для белых и цветных хлопковых тканей. Параметры по умолчанию соответствуют степени сушки, после выполнения которой вещи готовы к хранению. / 
Хлопок Под утюг	7 кг	Степень сушки: подходит для глажки. / 
Синтетика Очень сухое	3,5 кг	Степень сушки: экстра-сушка. / 
Синтетика В шкаф	3,5 кг	Степень сушки: в шкаф. / 

Программа	Загрузка 1)	Свойства / Тип ткани ²⁾
Легкая глажка	1 кг (или 5 рубашек)	Уменьшает количество складок при небольшой загрузке изделий из хлопка, синтетики и смесовых тканей для облегчения глажки. Имеет два уровня сушки: При использовании режима «Под утюг» вещи остаются немного влажными для облегчения глажки или хранения в вертикальном положении; при выборе режима «В шкаф» вещи высыхают полностью. / 
Сушка по времени	5 кг	Данная программа позволяет использовать режим Сушка по времени и задавать продолжительность программы. Время сушки должно соответствовать загрузке, напр., 2 часа для 5 кг вещей из хлопка. / 
Освежить	1 кг	Короткий цикл сушки при низкой температуре позволяет удалять запахи с одежды при небольшой загрузке. Также предназначена для сухой одежды, которая хранилась в течение длительного времени. / 
Смешанные ткани	3 кг	Хлопок и синтетика. Программа с низкой температурой. Деликатная программа с теплым воздухом. / 
Спорт	2 кг	Выполняет сушку обычной спортивной одежды из тканей, произведенных на основе синтетического волокна, включая полиэстер, различные виды эластана и полиамид. / 
Постельное белье	3 кг	Постельное белье, такое как простыни для одного или двух человек, наволочки, одеяло. / 
Деним	4 кг	Выполняет тщательную сушку джинсов и других изделий из джинсовой ткани, в том числе участков различной толщины, таких как карманы, швы и манжеты, уменьшая тем самым вероятность запутывания. / 

Программа	Загрузка ¹⁾	Свойства / Тип ткани ²⁾
Бережно	4 кг	Рекомендуется для обычных деликатных тканей, таких как вискоза, искусственный шелк, акрил и их смеси. / 

1) Максимальный вес относится к сухой одежде.

2) Информацию о маркировке ткани см. в разделе *СОВЕТЫ И РЕКОМЕНДАЦИИ: Подготовка белья к стирке*.

3) Программа  Хлопок В шкафу ЕСО является стандартной программой для хлопка в соответствии с регламентом Комиссии ЕС № 392/2012. Она подходит для сушки белья из хлопка обычной степени влажности и является наиболее энергоэффективной программой для сушки влажного белья из хлопка.

15. ОХРАНА ОКРУЖАЮЩЕЙ СРЕДЫ

Материалы с символом  следует сдавать на переработку. Положите упаковку в соответствующие контейнеры для сбора вторичного сырья. Принимая участие в переработке старого электробытового оборудования, Вы помогаете защитить окружающую среду и здоровье человека. Не выбрасывайте

вместе с бытовыми отходами бытовую технику, помеченную символом . Прибор следует доставить в место раздельного накопления и сбора отходов потребления или в пункт сбора использованной бытовой техники для последующей утилизации.

Дата изготовления изделия указана в его серийном номере, где первая цифра номера соответствует последней цифре года изготовления, а вторая и третья цифры – порядковому номеру недели. Например, серийный номер 14512345 означает, что изделие изготовлено на сорок пятой неделе 2021 года.

Изготовитель: Electrolux Appliances AB, St. Göransgatan 143, 105 45 Stockholm, Швеция.

Изготовлено в Польше.

www.electrolux.com/shop



136957322-A-482022

EAC CE

