

КОЕАР31WT



UK Духова шафа

Інструкція



# МИ ДУМАЄМО ПРО ВАС

Дякуємо, що придбали прилад Electrolux. Обраний вами виріб створено на основі багаторічного професійного досвіду та інновацій. Оригінальний і стильний — його сконструйовано з думкою про вас. Тому під час його використання ви можете бути впевнені в тому, що щоразу отримуватимете відмінні результати.

Ласкаво просимо до Electrolux.

Відвідайте наш веб-сайт, щоб:



Отримати поради з використання, брошури, інструкції з усунення несправностей, інформацію щодо сервісу та ремонту:

[www.electrolux.com/support](http://www.electrolux.com/support)



Зареєструвати свій продукт для кращого обслуговування:

[www.registerelectrolux.com](http://www.registerelectrolux.com)



Придбати аксесуари, витратні матеріали й оригінальні запчастини для вашого приладу:

[www.electrolux.com/shop](http://www.electrolux.com/shop)



Щоб отримати ще більше рецептів, підказок, інформацію щодо усунення несправностей, завантажте застосунок **My Electrolux Kitchen**.



## ДОПОМОГА КЛІЄНТАМ ТА ОБСЛУГОВУВАННЯ

Використовуйте лише оригінальні запасні частини.

Звертаючись до нашого авторизованого сервісного центру, необхідно мати таку інформацію: модель, номер виробу, серійний номер.

Інформацію можна знайти на табличці з технічними даними.

 Попередження / Важлива інформація про безпеку

 Загальна інформація та рекомендації

 Інформація щодо захисту навколишнього середовища

## ЗМІСТ

<b>1. ІНФОРМАЦІЯ З ТЕХНІКИ БЕЗПЕКИ.....</b>	<b>4</b>	<b>4. ПАНЕЛЬ КЕРУВАННЯ.....</b>	<b>11</b>
1.1 Безпека дітей і вразливих осіб.....	4	4.1 Огляд панелі керування.....	11
1.2 Загальна безпека.....	5	4.2 Дисплей.....	12
<b>2. ІНСТРУКЦІЇ З ТЕХНІКИ БЕЗПЕКИ.....</b>	<b>6</b>	<b>5. ПЕРЕД ПЕРШИМ ВИКОРИСТАННЯМ... ..</b>	<b>14</b>
2.1 Встановлення.....	6	5.1 Первинне очищення .....	14
2.2 Під'єднання до електромережі.....	7	5.2 Перше підключення.....	14
2.3 Користування.....	8	5.3 Бездротове підключення  .....	14
2.4 Догляд і чищення.....	9	5.4 Ліцензії на програмне	
2.5 Піролітичне очищення.....	9	забезпечення.....	15
2.6 Внутрішня підсвітка.....	10	5.5 Попереднє прогрівання.....	15
2.7 Сервіс.....	10	<b>6. ЩОДЕННЕ ВИКОРИСТАННЯ.....</b>	<b>15</b>
2.8 Утилізація.....	10	6.1 Налаштування: Функції нагріву... ..	15
<b>3. ОПИС ВИРОБУ.....</b>	<b>10</b>	6.2 Налаштування: Допомога при	
3.1 Загальний огляд.....	10	готуванні.....	16
3.2 Аксесуари.....	11		

6.3	Функції нагрівання.....	17	11.2	Як зняти: Опорні рейки .....	29
6.4	Примітки до: Волога конвекція.....	19	11.3	Спосіб використання: Піролітичне очищення.....	30
<b>7.</b>	<b>ФУНКЦІЇ ГОДИННИКА.....</b>	<b>19</b>	11.4	Нагадування про очищення.....	31
7.1	Опис функцій годинника.....	19	11.5	Як зняти та встановити: Дверцята.....	31
7.2	Налаштування: Функції годинника.....	20	11.6	Як замінити: Лампа.....	32
<b>8.</b>	<b>ВИКОРИСТАННЯ ПРИЛАДДА.....</b>	<b>22</b>	<b>12.</b>	<b>УСУНЕННЯ ПРОБЛЕМ.....</b>	<b>33</b>
8.1	Встановлення аксесуарів.....	22	12.1	Дії в разі виникнення проблем..	34
8.2	Термошуп.....	22	12.2	Як керувати: Коды помилок.....	35
8.3	Спосіб використання: Термошуп.....	23	12.3	Дані щодо технічного обслуговування.....	36
<b>9.</b>	<b>ДОДАТКОВІ ФУНКЦІЇ.....</b>	<b>24</b>	<b>13.</b>	<b>ЕНЕРГОЕФЕКТИВНІСТЬ.....</b>	<b>37</b>
9.1	Як зберегти: Улюблене.....	24	13.1	Інформація про виріб та інформаційний листок виробу*.....	37
9.2	Автоматичне вимикання.....	25	13.2	Енергозбереження.....	37
9.3	Вентилятор охолодження.....	25	<b>14.</b>	<b>СТРУКТУРА МЕНЮ.....</b>	<b>38</b>
<b>10.</b>	<b>ПОРАДИ І РЕКОМЕНДАЦІЇ.....</b>	<b>25</b>	14.1	Меню.....	38
10.1	Рекомендації щодо приготування.....	25	14.2	Підменю для: Очищення.....	39
10.2	Волога конвекція.....	25	14.3	Підменю для: Опції.....	39
10.3	Волога конвекція - рекомендовані аксесуари.....	26	14.4	Підменю для: З'єднання.....	40
10.4	Таблиці приготування їжі для дослідницьких установ.....	27	14.5	Підменю для: Установка.....	40
<b>11.</b>	<b>ДОГЛЯД ТА ЧИСТКА.....</b>	<b>28</b>	14.6	Підменю для: Сервіс.....	41
11.1	Примітки щодо чищення.....	29	<b>15.</b>	<b>ЦЕ ЛЕГКО!.....</b>	<b>41</b>
			<b>16.</b>	<b>ОХОРОНА ДОВКІЛЛЯ.....</b>	<b>43</b>

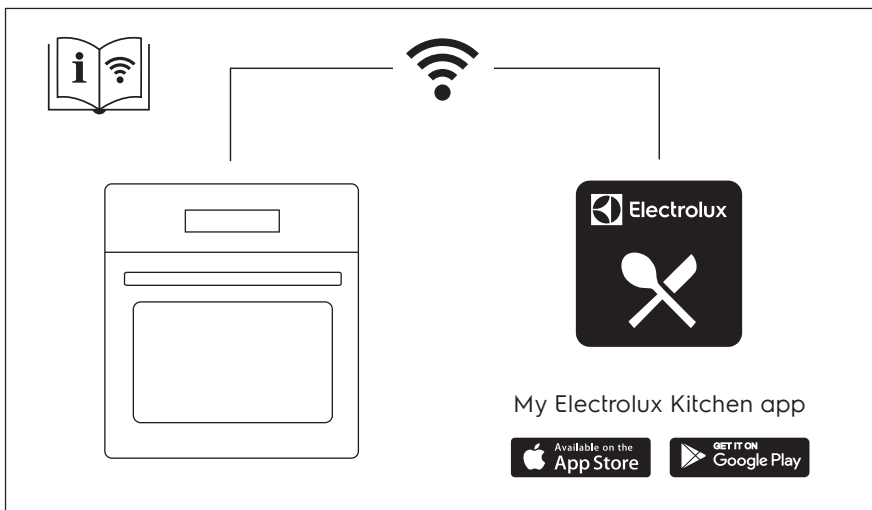

Може змінитися без оповіщення.

## 1. ⚠ ІНФОРМАЦІЯ З ТЕХНІКИ БЕЗПЕКИ

---

Перед установкою та експлуатацією приладу слід уважно прочитати інструкцію користувача. Виробник не несе відповідальності за травми або збитки через неправильне встановлення або використання. Інструкції з експлуатації слід зберігати в безпечному і доступному місці з метою користування в майбутньому.

### 1.1 Безпека дітей і вразливих осіб

- Діти від 8 років та особи з обмеженими фізичними, сенсорними або психічними можливостями чи недостатнім досвідом і знаннями можуть користуватися цим приладом лише під наглядом, або за умови попереднього отримання інструкцій з безпечного користування приладом та розуміння пов'язаних з цим ризиків. Діти до 8 років та особи з важкою та комплексною непрацездатністю можуть перебувати поблизу приладу лише за умови, якщо знаходяться під безперервним спостереженням.
- Слідкуйте за тим, аби діти не бавилися з приладом та мобільними пристроями з My Electrolux Kitchen .
- Тримайте усі пакувальні матеріали подалі від дітей та утилізуйте їх належним чином.
- **ПОПЕРЕДЖЕННЯ!** Прилад і його відкриті поверхні нагріваються під час використання. Не допускайте дітей та домашніх тварин до приладу під час його використання та охолодження.
- Якщо прилад оснащено засобами захисту від доступу дітей, їх необхідно активувати.
- Чищення або обслуговування приладу дітьми дозволяється лише під наглядом.

## 1.2 Загальна безпека

- Цей прилад призначено виключно для приготування їжі.
- Цей прилад призначений для використання в домашніх умовах у приміщенні.
- Цей прилад можна використовувати в офісах, готельних номерах, напів-готелях, приміщеннях для фермерського туризму та інших подібних приміщеннях, де застосування цього приладу не перевищує (середній) рівень побутового користування.
- Установлювати цей прилад і замінювати кабель повинен лише кваліфікований фахівець.
- Не користуйтеся приладом, доки його не буде встановлено у вбудовану конструкцію.
- Перш, ніж виконувати операції з технічного обслуговування, від'єднайте прилад від джерела живлення.
- У разі пошкодження електричного кабелю його має замінити виробник, його авторизований сервісний центр або інші аналогічно кваліфіковані особи задля уникнення ураження електричним струмом.
- **ПОПЕРЕДЖЕННЯ:** Щоб уникнути ураження електричним струмом, перш ніж починати міняти лампу, переконайтеся, що прилад вимкнено.
- **ПОПЕРЕДЖЕННЯ:** Прилад і його відкриті поверхні нагріваються під час використання. Слід бути обережними, щоб не торкатися нагрівальних елементів або поверхні внутрішньої камери приладу.
- Завжди користуйтеся кухонними рукавицями, коли витягаєте та вставляєте аксесуари чи посуд.
- Використовуйте тільки термошуп (датчик температури в товщі продукту), рекомендований для цього приладу.
- Щоби зняти опори полицок, спочатку потягніть передню частину опори полицки, а потім її задню частину в сторону від бічних стінок. Щоби встановити опори

поличок, виконайте наведену вище процедуру у зворотній послідовності.

- Не використовуйте пароочищувач для очищення приладу.
- Не використовуйте для очищення скляної поверхні дверцят жорсткі абразивні засоби чи металеві шкребки, оскільки це може призвести до появи тріщин на склі, що може спричинити руйнування скла.
- Перед піролітичним очищенням вийміть всі аксесуари з духової шафи та видаліть залишки їжі з камери приладу.

## 2. ІНСТРУКЦІЇ З ТЕХНІКИ БЕЗПЕКИ

### 2.1 Встановлення



#### **ПОПЕРЕДЖЕННЯ!**

Установлювати цей прилад повинен лише кваліфікований фахівець.

- Повністю зніміть упаковку.
- Не встановлюйте й не використовуйте пошкоджений прилад.
- Дотримуйтеся інструкцій зі встановлення, що постачаються разом із приладом.
- Будьте обережні під час переміщення приладу, оскільки він важкий. Використовуйте захисні рукавички та взуття, що постачається в комплекті.
- Не тягніть прилад за ручку.
- Встановлюйте прилад у безпечному підходящому місці, що відповідає вимогам зі встановлення.
- Дотримуйтеся вимог щодо мінімальної відстані до інших приладів чи предметів.
- Перед встановленням приладу переконайтеся, що його дверцята відкриваються без перешкод.
- Прилад оснащено електричною системою охолодження. Він повинен працювати від джерела живлення.
- Вбудований прилад повинен відповідати вимогам щодо стабільності DIN 68930.

Мінімальна висота шафи (Мінімальна висота шафи під робочою поверхнею)	600 (600) мм
Ширина шафи	550 мм
Глибина шафи	605 (580) мм
Висота передньої частини приладу	594 мм
Висота задньої частини приладу	576 мм

Ширина передньої частини приладу	549 мм
Ширина задньої частини приладу	548 мм
Глибина приладу	567 мм
Вбудована глибина приладу	546 мм
Глибина з відкритими дверцятами	1017 мм
Мінімальний розмір вентиляційного отвору. Отвір розташовано внизу задньої сторони	550 x 20 мм
Довжина кабелю живлення. Кабель розміщується в правому куті задньої сторони	1500 мм
Кріпильні гвинти	4 x 12 мм

## 2.2 Під'єднання до електромережі



### ПОПЕРЕДЖЕННЯ!

Існує ризик займання та ураження електричним струмом.

- Усі роботи з під'єднання до електромережі мають виконуватися кваліфікованим електриком.
- Прилад повинен бути заземленим.
- Переконайтеся в тому, що параметри на табличці з технічними даними сумісні з електричними параметрами електроживлення від мережі.
- Завжди використовуйте правильно встановлену протиударну розетку.
- Не використовуйте розгалужувачі, перехідники й подовжувачі.
- Будьте обережні, аби не пошкодити штепсельну вилку та кабель. Якщо кабель живлення потребує заміни, зверніться до нашого сервісного центру.
- Пильнуйте, щоб кабель живлення не торкався або не був надто наближений до дверцят приладу або ніші під приладом, особливо коли він працює або дверцята гарячі.
- Елементи захисту від ураження електричним струмом та ізоляція мають бути закріплені так, аби їх не можна було зняти без спеціального інструмента.
- Вставляйте штепсельну вилку в розетку електроживлення лише після закінчення установки. Переконайтеся, що після установки є вільний доступ до розетки електроживлення.
- Не вставляйте вилку в розетку, яка ненадійно закріплена.
- Не тягніть за кабель живлення, щоб відключити прилад з мережі. Завжди вимикайте, витягаючи штепсельну вилку.
- Використовуйте лише належні ізолюючі пристрої, а саме: лінійні роз'єднувачі, запобіжники (гвинтові запобіжники слід викрутити з патрона), реле захисту від замикання на землю та контактори.

- Електрообладнання має бути оснащеним ізолюючим пристроєм для повного відключення від електромережі. Зазор між контактами ізолюючого пристрою має становити не менше 3 мм.
- Повністю закрийте дверцята приладу, перед тим як вставляти вилку кабелю живлення в розетку.
- Цей прилад оснащено електричним кабелем із вилкою.

## 2.3 Користування



### ПОПЕРЕДЖЕННЯ!

Існує небезпека травмування, опіків, ураження електричним струмом і вибуху.

- Не змінюйте технічні специфікації цього приладу.
- Переконайтеся в тому, що вентиляційні отвори не заблоковано.
- Під час роботи приладу не залишайте його без нагляду.
- Вимикайте прилад після кожного використання.
- Будьте обережні, відчиняючи дверцята приладу під час його роботи. Можливе вивільнення гарячого повітря.
- Не працюйте з приладом, якщо ваші руки мокрі або якщо він контактує з водою.
- Не натискайте на відчинені дверцята.
- Не використовуйте прилад як робочу поверхню або як поверхню для зберігання речей.
- Обережно відчиняйте дверцята приладу. Використання інгредієнтів зі спиртом призвести до утворення суміші спирту й повітря.
- Відчиняючи дверцята, пильнуйте, щоби поряд із пристроєм не було джерел утворення іскор та відкритого вогню.
- Не кладіть усередину приладу, поряд із ним або на нього легкозаймисті речовини чи предмети, змочені в легкозаймистих речовинах.
- Не повідомляйте свій пароль Wi-Fi.



### ПОПЕРЕДЖЕННЯ!

Існує ризик пошкодження приладу.

- Щоб запобігти пошкодженню або знебарвленню емалі, дотримуйтеся таких рекомендацій:
  - не ставте посуд або інші предмети безпосередньо на дно приладу;
  - не кладіть алюмінієву фольгу безпосередньо на дно камери приладу;
  - не ставте посуд із водою безпосередньо в розігрітій прилад;
  - не залишайте в приладі страви і продукти з високим вмістом вологи після завершення приготування їжі;
  - будьте обережні, виймаючи або встановлюючи аксесуари.
- Знебарвлення емалі або нержавіючої сталі не впливає на ефективність роботи приладу.
- Використовуйте глибоке деко для випікання тортів із великим вмістом вологи. Сік, що виділяється із фруктів, може залишати стійкі плями.
- Завжди готуйте із зачиненими дверцятами приладу.
- Якщо прилад розміщено позаду меблевої панелі (наприклад, дверцят), переконайтеся, що дверцята відкрито під час роботи приладу. Жар і волога можуть утворюватися позаду закритої меблевої панелі, спричиняючи подальше пошкодження приладу, корпусу або підлоги. Не закривайте меблеву панель, доки прилад повністю не охолоне після використання.

## 2.4 Догляд і чищення



### ПОПЕРЕДЖЕННЯ!

Існує ризик отримання травм, пожежі або пошкодження приладу.

- Перед початком ремонту прилад треба від'єднати від електромережі, знявши запобіжник або витягнувши шнур живлення з розетки.
- Дайте приладу охолонути. Існує ризик того, що скляні панелі можуть тріснути.
- У разі пошкодження скляних панелей дверцят слід одразу замінити панелі. Зверніться до авторизованого сервісного центру.
- Будьте обережні, знімаючи дверцята з приладу. Дверцята важкі!
- Регулярно очищуйте прилад, щоб запобігти пошкодженню матеріалу поверхні.
- Протріть прилад вологою м'якою ганчіркою. Застосовуйте лише нейтральні миючі засоби. Не використовуйте абразивні засоби, жорсткі серветки для очищення, розчинники або металеві предмети.
- Якщо ви користуєтеся аерозолями для чищення духових шаф, обов'язково дотримуйтеся інструкцій із безпеки, наведених на упаковці.

## 2.5 Піролітичне очищення



### ПОПЕРЕДЖЕННЯ!

Ризик отримання травм/ризик пожежі/ризик виділення хімічних речовин (випаровувань) у режимі піролітичного очищення.

- Перед виконанням піролітичного очищення та попереднього прогрівання видаліть із камери духової шафи:
  - залишки їжі, олії або жир, що пролилися або розсипалися;
  - будь-які знімні предмети (зокрема полицьки, бічні напрямні тощо, що постачаються разом із приладом), особливо будь-які каструлі, сковорідки, дека, приладдя з антипригарним покриттям тощо.
- Уважно прочитайте інструкції щодо піролітичного очищення.
- Під час піролітичного очищення не дозволяйте дітям наблизитися до приладу. Прилад дуже нагрівається і гаряче повітря вивільняється з передніх охолоджуючих вентиляційних отворів.
- Піролітичне очищення виконується за високої температури, що може призвести до появи випарів від залишків їжі та матеріалів, з яких виготовлено прилад, тому споживачам рекомендується:
  - забезпечити належну вентиляцію під час кожного піролітичного очищення.
  - забезпечують належну вентиляцію під час і після початкового попереднього прогрівання.
- Не проливайте і не наливайте воду на дверцята духової шафи під час і після піролітичного очищення, щоб уникнути пошкодження скляних панелей.
- Випаровування, що виділяються з піролітичних печей або залишків їжі, як вказано вище, не є шкідливими для людини, зокрема для малюків і або осіб із проблемами зі здоров'ям.
- Тримайте домашніх тварин подалі від приладу під час та після піролітичного очищення та попереднього прогрівання. Невеличкі домашні тварини (особливо птахи та рептилії) можуть бути дуже чутливими до змін температури та випарів.
- Антипригарне покриття каструль, сковорідок, дек, приладдя тощо може пошкодитися під дією високої температури під час піролітичного очищення всіх духових шаф, а також може бути джерелом шкідливих випарів низького рівня небезпеки.

## 2.6 Внутрішня підсвітка



### ПОПЕРЕДЖЕННЯ!

Небезпека враження електричним струмом.

- Стосовно ламп всередині цього виробу та запасних ламп, що продаються окремо: Ці лампи призначені для використання у побутових приладах з екстремальними фізичними умовами, такими як температура, вібрація, вологість, або призначені для надання інформації про стан роботи приладу. Вони не призначені для використання з іншою метою та не придатні для освітлення побутових приміщень.
- У цьому виробі є джерело світла класу енергоефективності G.
- Використовуйте лише лампочки з такими ж технічними характеристиками .

## 2.7 Сервіс

- Для ремонту приладу звертайтеся до авторизованого сервісного центру.
- Використовуйте лише оригінальні запасні частини.

## 2.8 Утилізація



### ПОПЕРЕДЖЕННЯ!

Існує небезпека задушення.

- По інформацію з належної утилізації приладу зверніться до органів муніципальної влади.
- Від'єднайте прилад від електромережі.
- Відріжте кабель електричного живлення близько до приладу та утилізуйте його.
- Приберіть фіксатор дверцят, щоб унеможливити їх зачинення, якщо діти, або домашні тварини опиняться всередині приладу.

Цей продукт по вмісту небезпечних речовин відповідає вимогам Технічного регламенту обмеження використання деяких небезпечних речовин в електричному та електронному обладнанні (постанова Кабінета Міністрів України №139 від 10 березня 2017р.)

## 3. ОПИС ВИРОБУ

### 3.1 Загальний огляд

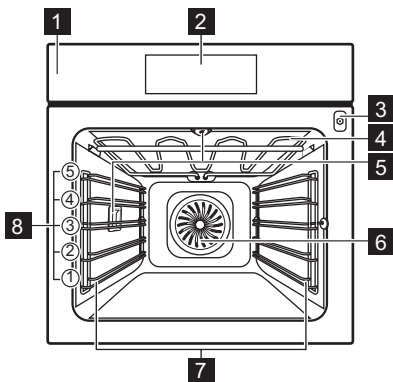

- 1 Панель керування
- 2 Дисплей
- 3 Гніздо термощупа
- 4 Нагрівальний елемент
- 5 Лампа
- 6 Вентилятор
- 7 Опорна рейка, знімна
- 8 Рівні полиць

## 3.2 Аксесуари

### Комбінована решітка

Для посуду, форм для випічки, смаження.

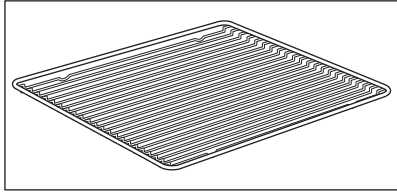

### Деко для випічки

Для випікання тортів і бісквітів.

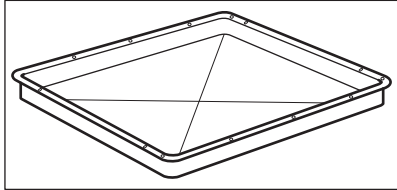

### Деко для гриля/смаження

Для випікання та смаження або як деко для збирання жиру.

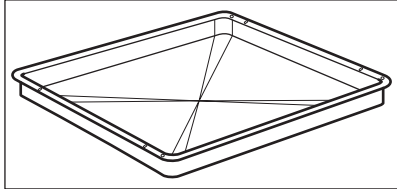

### Термощуп

Для вимірювання температури всередині продукту.

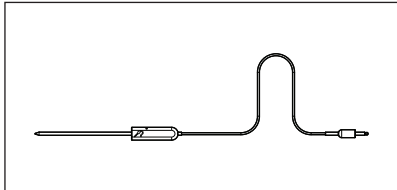

### Телескопічні спрямовувачі

Для полегшення вставлення та дістання дек та решітки.

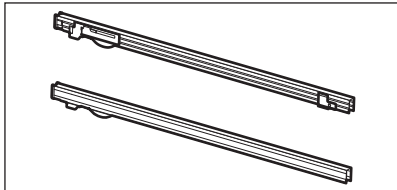

## 4. ПАНЕЛЬ КЕРУВАННЯ

### 4.1 Огляд панелі керування

# ПАНЕЛЬ КЕРУВАННЯ

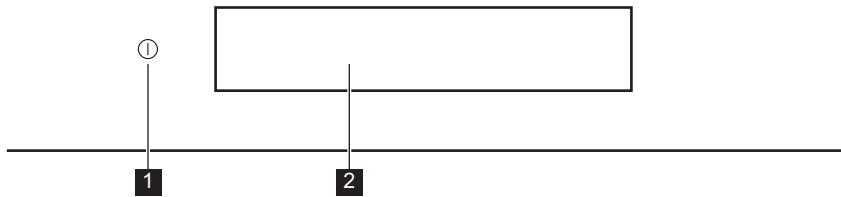

<b>1</b>	Увімк. / Вимк.	Натисніть і утримуйте, щоб увімкнути та вимкнути прилад.
<b>2</b>	Дисплей	Показує поточні налаштування приладу.

 <b>Натисніть</b>	 <b>Перемістіть</b>	 <b>Натисніть і утримуйте</b>
Торкніться поверхні пальцем.	Переміщуйте палець по поверхню.	Торкніться поверхні протягом 3 секунд.

## 4.2 Дисплей

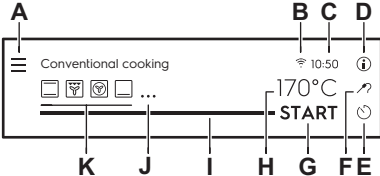
	Дисплей із максимальною кількістю встановлених функцій. A. Меню / Назад B. Wi-Fi (лише окремі моделі) C. Час доби D. Інформація E. Таймер F. Термощуп (лише окремі моделі) G. ПОЧАТОК/ЗУПИНКА H. Температура I. Індикатор виконання / Слайдер J. Більше K. Функції нагріву
--	---

### Індикатори дисплея

**Базові індикатори** — для навігації на дисплеї.

<p>OK</p> <p>Підтвердження вибору/ налаштування.</p>	<p>&lt;</p> <p>Підтвердження вибору/ налаштування або перехід на один рівень назад у меню.</p>	<p>↶</p> <p>Перехід на один рівень назад у меню / скасування останньої дії.</p>	<p>🔌</p> <p>Вимкнення та ввімкнення опцій.</p>	
<p><b>Звуковий сигнал (індикатори функції)</b> — після закінчення встановленого часу готування лунає сигнал.</p>				
<p>🔔</p> <p>Функцію ввімкнено.</p>	<p>🔔 STOP</p> <p>Функцію ввімкнено. Готування припиняється автоматично.</p>	<p>🔔</p> <p>Звуковий сигнал вимкнено.</p>		
<p><b>Індикатори таймера</b></p>				
<p>🕒</p> <p>Щоб установити функцію: Відкладений запуск.</p>	<p>⊗</p> <p>Скасування налаштування.</p>	<p>🔑</p> <p>Таймер запускається після закриття дверцят приладу.</p>	<p>🔧</p> <p>Таймер запускається, коли прилад досягає встановленої температури.</p>	<p>⏪</p> <p>Таймер запускається, коли починається готування.</p>
<p><b>Індикатори функцій дверцят</b></p>				
<p>🔒</p> <p>Дверцята приладу заблоковані.</p>				
<p><b>Wi-Fi індикатори</b> — прилад можна підключити до мережі Wi-Fi.</p>				
<p>📶</p> <p>Wi-Fi підключення ввімкнено.</p>	<p>📶</p> <p>Wi-Fi підключення вимкнено.</p>			
<p><b>Дистанційна робота індикатор</b> — керувати приладом можна дистанційно.</p>				
<p>📶</p> <p>Дистанційна робота увімкнено.</p>				



## 5. ПЕРЕД ПЕРШИМ ВИКОРИСТАННЯМ



### ПОПЕРЕДЖЕННЯ!

Див. розділи з інформацією щодо техніки безпеки.

### 5.1 Первинне очищення

		
Крок 1	Крок 2	Крок 3
Вийміть із приладу всі аксесуари й знімні опори полиць.	Очищайте прилад та аксесуари лише за допомогою серветки з мікрофібри, змоченої в теплій воді з додаванням м'якого засобу для чищення.	Вставте аксесуари й знімні опори полиць у прилад.



### 5.2 Перше підключення

Після першого підключення на дисплеї відображається повідомлення з привітанням. Потрібно встановити: Мова, Яскравість дисплею, Рівень гучності, Час доби, бездротове підключення.

### 5.3 Бездротове підключення

Щоб підключити прилад, потрібно:

- бездротова мережа з виходом в Інтернет,
- Мобільний пристрій підключений до тієї ж бездротової мережі.

Крок 1	Завантажте мобільний додаток My Electrolux Kitchen та виконайте наступні кроки згідно з інструкціями.
Крок 2	Увімкніть прилад.
Крок 3	Натисніть:  . Оберіть: Налаштування / З'єднання.
Крок 4	 - проведіть або натисніть для увімкнення: Wi-Fi.
Крок 5	Оберіть бездротову мережу з підключенням до мережі Інтернет. Модуль бездротового зв'язку приладу увімкнеться протягом 90 секунд.

Частота	WLAN 2,4 ГГц
	2412–2484 МГц
Протокол	IEEE 802.11b DSSS/802.11g/n OFDM
Максимальна потужність	EIRP < 20 дБ/мВт (100 мВт)



## 5.4 Ліцензії на програмне забезпечення

Деякі компоненти програмного забезпечення цього продукту базуються на безкоштовних програмних продуктах та продуктах з відкритим вихідним кодом. Electrolux висловлює щирю подяку спільнотам розробників відкритого програмного забезпечення та спеціалістів у галузі робототехніки за внесок у розробку цього продукту.

Щоб отримати доступ до вихідного коду цих безкоштовних і відкритих програмних компонентів, умови ліцензії яких вимагають публікації, а також переглянути повну інформацію про авторські права та застосовні умови ліцензії, перейдіть за посиланням: <http://electrolux.opensoftwarerepository.com> (папка GTM3).

## 5.5 Попереднє прогрівання

Перед першим використанням прогрійте порожню духову шафу.

<b>Крок 1</b>	Вийміть із духової шафи всі аксесуари й знімні опорні рейки.
<b>Крок 2</b>	Встановіть максимальну температуру для функції:  . Залиште духову шафу працювати протягом 1 год.
<b>Крок 3</b>	Встановіть максимальну температуру для функції:  . Залиште духову шафу працювати протягом 15хв.
<p> З духової шафи під час попереднього прогрівання може виділятися запах і дим. Переконайтеся в тому, що приміщення добре провітрюється.</p>	

## 6. ЩОДЕННЕ ВИКОРИСТАННЯ



### ПОПЕРЕДЖЕННЯ!

Див. розділи з інформацією щодо техніки безпеки.

### 6.1 Налаштування: Функції нагріву

<b>Крок 1</b>	Увімкніть духову шафу.
---------------	------------------------

# ЩОДЕННЕ ВИКОРИСТАННЯ

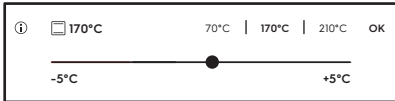
<b>Крок 2</b>	Виберіть функцію нагріву. На дисплеї відображаються функції нагріву за промовчанням. Щоб переглянути більше функцій нагріву, натисніть: ● ● ● .
<b>Крок 3</b>	Натисніть: °C. На дисплеї відображаються налаштування температури. 
<b>Крок 4</b>	Перемістіть палець на слайдері, щоб установити температуру.
<b>Крок 5</b>	Натисніть: OK.
<b>Крок 6</b>	Натисніть: START . Термощуп — датчик можна вставити в будь-який час до початку або під час процесу готування.
STOP — натисніть, щоб вимкнути функцію нагріву.	
<b>Крок 7</b>	Вимкніть духову шафу.

## 6.2 Налаштування: Допомога при готуванні

Для кожної страви в цьому підменю запропоновано функцію та температуру. Час і температуру можна регулювати.

Для деяких страв також можна готувати з:

- Зважувати автоматично
- Термощуп







Ступінь приготування страви:

- Непросмажений або Менше
- Середній
- Добре просмажений або Більше

<b>Крок 1</b>	Увімкніть духову шафу.
<b>Крок 2</b>	Натисніть: ≡.
<b>Крок 3</b>	Натисніть: 🍴 . Введіть: Допомога при готуванні.
<b>Крок 4</b>	Виберіть страву чи тип продукту.
<b>Крок 5</b>	Натисніть: START .

## 6.3 Функції нагрівання









### СТАНДАРТНА

Функція нагріву	Додаток
 <p>Гриль</p>	Для готування на грилі тонких смужок продуктів, а також для смаження хліба.
 <p>Турбо-гриль</p>	Для смаження великих шматків м'яса чи домашньої птиці з кістками на одному рівні полиці. Приготування запіканок і зарум'янювання.
 <p>Вентилятор</p>	Для одночасного випікання максимум на трьох рівнях, а також для сушіння продуктів. Установіть температуру на 20–40 °C нижче, ніж при використанні функції Традиційне готування.
 <p>Заморожені продукти</p>	Для надання хрусткості напівфабрикатам (наприклад, картоплі фри, картоплі по-селянськи або рулетам).
 <p>Традиційне готування</p>	Випікання та смаження на одному рівні полиці.
 <p>Функція «Піца»</p>	Для випікання піци. Для отримання більш рум'яної скоринки та хрусткої основи.
 <p>Нижній нагрів</p>	Випікання тортів із хрусткою основою та консервування продуктів.

### СПЕЦІАЛЬНІ СТРАВИ

Функція нагріву	Додаток
 <p>Консервування</p>	Для консервування овочів (наприклад, огірків).

# ЩОДЕННЕ ВИКОРИСТАННЯ

Функція нагріву	Додаток
 Сушіння	Для сушіння нарізаних скибочками фруктів, овочів і грибів.
 Підігрівання тарілок	Для нагрівання тарілок перед подаванням страв.
 Вистоювання тіста	Для прискорення піднімання дріжджового тіста. Запобігає висиханню поверхні тіста та зберігає тісто еластичним.
 Розморожування	Розморожування продуктів (овочів і фруктів). Час розморожування залежить від кількості та розміру заморожених продуктів.
 Страви у паніровці	Для приготування таких страв, як лазанья або картопляна запіканка. Приготування запіканок і зарум'янювання.
 Повільне готування	Для приготування ніжних і соковитих смажених страв.
 Підтримання теплим	Підтримання страви теплою.
 Волога конвекція	Цю функцію призначено для заощадження енергії під час готування. Під час використання цієї функції температура в камері може відрізнитися від встановленої. Використовується залишкове тепло. Потужність нагріву можна зменшити. Для додаткової інформації див. розділ «Щоденне користування», Примітки до: Волога конвекція.
 Випікання хлібу	Використовуйте цю функцію для приготування хліба та булочок для отримання дуже доброго професійного результату з погляду хрусткості, кольору та блискучої скоринки.

## 6.4 Примітки до: Волога конвекція

Ця функція використовувалася для забезпечення відповідності класу енергоефективності та вимогам екологічного проектування (згідно з EU 65/2014 та EU 66/2014). Тести згідно з: IEC/EN 60350-1



Під час приготування дверцята духової шафи мають бути зачинені, аби процедура не була перервана, а також для забезпечення максимальної енергоефективності духової шафи.

При використанні цієї функції лампа вимикається автоматично через 30 секунд. Інструкції щодо приготування дивіться в розділі «Поради й рекомендації», Волога конвекція. Для ознайомлення із загальними рекомендаціями щодо енергозбереження дивіться розділ «Енергоефективність», пункт «Енергозбереження».

## 7. ФУНКЦІЇ ГОДИННИКА



### 7.1 Опис функцій годинника

Функція годинника	Додаток
Тривалість приготування	Установлення тривалості готування. Максимум 23 год 59 хв.
Початк. час	Установлення часу початку відліку часу таймером.
Закінчення дії	Визначення дій після завершення відліку часу таймером.
Відкладений запуск	Відкладання початку та/або завершення готування.
Додатковий час	Подовження часу готування.
Нагадування	Налаштування часу зворотного відліку. Максимум становить 23 год 59 хв. Ця функція не впливає на роботу приладу.



Початк. час	Коментар
-	Таймер запускається після його ввімкнення.
	Таймер запускається після закриття дверцят.
	Таймер запускається, коли починається готування.
	Таймер запускається, коли прилад досягає встановленої температури.

# ФУНКЦІЇ ГОДИННИКА

## 7.2 Налаштування: Функції годинника



Налаштування годинника	
Крок 1	Натисніть: 
Крок 2	Натисніть: Налаштування / Установка / Час доби.
Крок 3	Пересуньте та натисніть, щоб встановити годинник. Натисніть: ОК або 

Встановлення часу готування	
Крок 1	Виберіть функцію нагрівання і встановіть температуру.
Крок 2	Натисніть: 
Крок 3	Пересуньте та натисніть, щоб встановити годинник. Натисніть: ОК. Таймер відразу починає відлік.

Як вибрати опцію початку/закінчення готування	
Крок 1	Виберіть функцію нагрівання і встановіть температуру.
Крок 2	Натисніть: 
Крок 3	Натисніть: 
Крок 4	Натисніть: Початк.час / Закінчення дії.
Крок 5	Виберіть бажаний варіант: Початк.час / Закінчення дії.
Крок 6	Натисніть: ОК або 

Встановлення відкладеного пуску та часу завершення готування	
Крок 1	Натисніть: 
Крок 2	Пересуньте та натисніть, щоб встановити годинник. Натисніть: ОК.

## Встановлення відкладеного пуску без налаштування часу завершення готування

<b>Крок 1</b>	Встановіть функцію нагріву та температуру.
<b>Крок 2</b>	Натисніть:  .
<b>Крок 3</b>	Натисніть:  .
<b>Крок 4</b>	Натисніть: Відкладений запуск.
<b>Крок 5</b>	Оберіть значення. Натисніть: ОК.

## Налаштування додаткового часу

Коли залишається 10 % часу готування, а страва здається не достатньо готовою, можна подовжити час готування. Також можна змінити функцію духовки.

<b>Крок 1</b>	Натисніть бажаний символ часу, щоб подовжити час готування.
<b>Крок 2</b>	Також можна обрати бажану функцію нагрівання, щоб змінити її.

## Що робити, якщо краще змінити додатковий час?

Додатковий час можна скинути.

<b>Крок 1</b>	Натисніть:  .
<b>Крок 2</b>	Оберіть значення на слайдері або натисніть один із символів часу, щоб встановити час.
<b>Крок 3</b>	Натисніть: ОК.

## Зміна налаштувань таймера

<b>Крок 1</b>	Оберіть значення на слайдері або натисніть бажаний символ часу, щоб змінити значення часу.
<b>Крок 2</b>	Натисніть: ОК.

Встановлений час можна змінити в будь-який момент процесу готування.

## 8. ВИКОРИСТАННЯ ПРИЛАДДА



### ПОПЕРЕДЖЕННЯ!

Див. розділи з інформацією щодо техніки безпеки.

### 8.1 Встановлення аксесуарів

Невелика заглибина вгорі покращує безпеку. Крім того, заглибини запобігають перекиданню. Високий обідок навкруги полочки не дає посуду зісковзнути з полочки.

#### Комбінована решітка:

Просуньте решітку між напрямними планками опорних рейок.

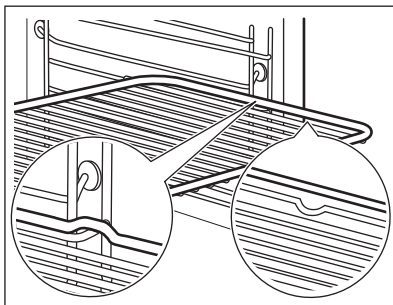

#### Деко для випічки / Глибоке деко:

Просуньте деко між напрямними планками опорних рейок.

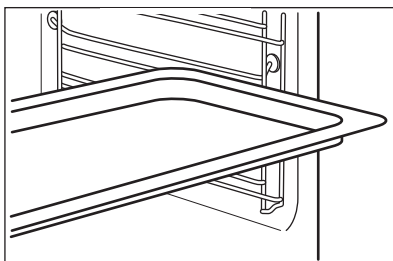

### 8.2 Термощуп

Термощуп— вимірює температуру всередині продукту. Можна використовувати з кожною функцією нагрівання.

#### Необхідно встановити два значення температури:

°C

Температура духової шафи: мінімум 120 °C.





температура всередині продукту.

## Для найкращого результату готування:

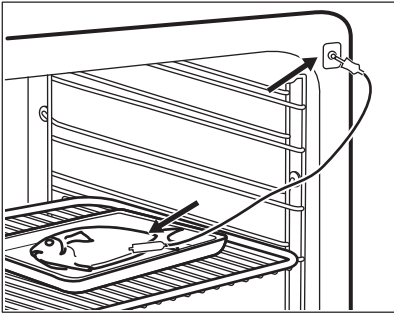
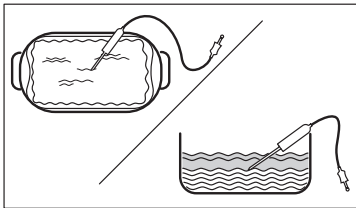

Інгредієнти повинні мати кімнатну температуру.	Не використовуйте для рідких страв.	Під час приготування він повинен залишатися всередині страви.
--	-------------------------------------	---

Духова шафа розраховує приблизний час закінчення процесу готування. Він залежить від кількості продуктів, вибраної функції духової шафи та температури.

## 8.3 Спосіб використання: Термощуп

<b>Крок 1</b>	Увімкніть духову шафу.	
<b>Крок 2</b>	Установіть функцію нагріву та, якщо потрібно, температуру духової шафи.	
<b>Крок 3</b>	Уставте: Термощуп.	
<b>М'ясо, домашня птиця та риба</b>	<b>Запіканка</b>	
Вставте кінчик Термощуп в центр м'яса, риби, за можливості в найтовщу його частину. Переконайтеся, що щонайменше 3/4 Термощуп знаходиться всередині страви.	Вставте кінчик Термощуп саме в центрі жароміцного посуду. Термощуп під час випікання потрібно закріпити, щоб не рухався. Для цього скористайтеся твердим інгредієнтом. Використовуйте край посуду для випікання, щоб підтримати силіконову ручку Термощуп. Кінчик Термощуп не повинен торкатися дна посуду для випікання.	
		
<b>Крок 4</b>	Вставте Термощуп в гніздо спереду духової шафи. На дисплеї відображається поточна температура: Термощуп.	
<b>Крок 5</b>	 — натисніть, щоб установити температуру всередині продукту.	



# ДОДАТКОВІ ФУНКЦІЇ

<b>Крок 6</b>	<ul style="list-style-type: none"><li>● ● ● — натисніть, щоб установити бажану опцію:</li><li>Звуковий сигнал — коли страва досягає встановленої внутрішньої температури, лунає сигнал.</li><li>Звуковий сигнал та зупинка приготування — коли страва досягає встановленої внутрішньої температури, лунає сигнал і духова шафа припиняє роботу.</li><li>Індикація температури — на дисплеї відображається поточна внутрішня температура.</li></ul>
<b>Крок 7</b>	Виберіть опцію й натисніть: <b>OK</b> або  .
<b>Крок 8</b>	Натисніть: <b>START</b> . Коли страва досягає встановленої температури, лунає сигнал. Можна зупинити роботу духової шафи або продовжити готування для доброго просмаження страви.
<b>Крок 9</b>	Вийміть Термощуп вилку з гнізда та вийміть страву з духової шафи. <div style="border: 1px solid black; padding: 5px;"> <b>ПОПЕРЕДЖЕННЯ!</b> Існує ризик обпектися, оскільки Термощуп стає гаряче. Будьте обережні під час відключення та видалення датчика з їжі.</div>

## 9. ДОДАТКОВІ ФУНКЦІЇ



### 9.1 Як зберегти: Улюблене

Ви можете зберігати свої улюблені налаштування, як-от функція нагріву, час приготування, температура або функція очищення. Можна зберегти три улюблені налаштування.

<b>Крок 1</b>	Увімкніть прилад.
<b>Крок 2</b>	Оберіть бажане налаштування.
<b>Крок 3</b>	Натисніть:  . Виберіть: Улюблене.
<b>Крок 4</b>	Виберіть: Зберегти поточні налаштування.
<b>Крок 5</b>	Натисніть <b>+</b> , щоб додати налаштування до списку: Улюблене. Натисніть <b>OK</b> .
	— натисніть, щоби скинути налаштування.
	— натисніть, щоби скасувати налаштування.

## 9.2 Автоматичне вимикання

З міркувань безпеки передбачено, що духова шафа вимикається через деякий час у разі, якщо функція нагріву активована, але налаштування не змінюються.

 (°C)	 (год.)
30 - 115	12.5
120 - 195	8.5
200 - 245	5.5
250 - максимум	3

Автоматичне вимикання не спрацьовує при наступних режимах: Підсвітка, Термошуп, Таймер закінчення, Повільне готування.

## 9.3 Вентилятор охолодження

Під час роботи приладу вентилятор охолодження автоматично вмикається для підтримки поверхонь прохолодними. Якщо вимкнути прилад, вентилятор продовжуватиме працювати, доки прилад не охолоне.

# 10. ПОРАДИ І РЕКОМЕНДАЦІЇ

## 10.1 Рекомендації щодо приготування



У таблицях указано орієнтовні значення температури та часу приготування. Вони залежать від рецепту, а також якості та кількості інгредієнтів, що використовуються. Результати випікання та смаження страв за допомогою цього приладу неможливо порівняти з тими, які ви отримували за допомогою інших приладів. Наведені нижче вказівки містять рекомендовані налаштування температури, часу готування та положення полиці для певних типів продуктів.





Якщо ви не можете знайти налаштування для певного рецепту, скористайтеся налаштуваннями для аналогічного рецепту.

Додаткові рекомендації щодо приготування їжі наведені в таблицях готування на нашому веб-сайті. Щоб знайти поради щодо готування, звертеся з номером PNC на таблиці з технічними даними, розміщеній на передній рамі камери приладу.

## 10.2 Волога конвекція

Для отримання найкращих результатів дотримуйтеся рекомендацій, зазначених у таблиці нижче.

# ПОРАДИ І РЕКОМЕНДАЦІЇ

		 (°C)		 (хв.)
Солодкі булочки, 16 шт.	деко для випікання або глибока жаровня	180	2	25 - 35
Рулєт із джемом	деко для випікання або глибока жаровня	180	2	15 - 25
Ціла риба, 0,2 кг	деко для випікання або глибока жаровня	180	3	15 - 25
Печиво, 16 шт.	деко для випікання або глибока жаровня	180	2	20 - 30
Мигдальні тістечка, 24 шт.	деко для випікання або глибока жаровня	160	2	25 - 35
Мафіни, 12 шт.	деко для випікання або глибока жаровня	180	2	20 - 30
Солона випічка, 20 шт.	деко для випікання або глибока жаровня	180	2	20 - 30
Печиво з пісочного тіста, 20 шт.	деко для випікання або глибока жаровня	140	2	15 - 25
Тарталетки, 8 шт.	деко для випікання або глибока жаровня	180	2	15 - 25

## 10.3 Волога конвекція - рекомендовані аксесуари

Використовуйте темні матові форми та посуд. Вони краще поглинають тепло, ніж світлий колір та блискучий посуд.

			
<b>Деко для піци</b>	<b>Деко для випікання</b>	<b>Формочки</b>	<b>Форма для пирога</b>
Темне, матове діаметр 28 см	Темне, матове діаметр 26 см	Кераміка діаметр 8 см, висота 5 см	Темне, матове діаметр 28 см

## 10.4 Таблиці приготування їжі для дослідницьких установ





### Інформація для дослідницьких установ

Тести згідно з: EN 60350, IEC 60350.

Випікання на одному рівні — випікання у формах





		 °C	 хв	
Нежирний бісквіт	Вентилятор	160	45 - 60	2
Нежирний бісквіт	Традиційне готування	160	45 - 60	2
Яблучний пиріг, 2 форми Ø20 см	Вентилятор	160	55 - 65	2
Яблучний пиріг, 2 форми Ø20 см	Традиційне готування	180	55 - 65	1
Пісочні хлібобулочні вироби	Вентилятор	140	25 - 35	2
Пісочні хлібобулочні вироби	Традиційне готування	140	25 - 35	2

Випікання на одному рівні — бісквіт  
Використовуйте третій рівень полиці.

		 °C	 хв
Маленькі тістечка, 20 штук на піддон, попередньо прогрійте порожню духову шафу	Вентилятор	150	20 - 30
Маленькі тістечка, 20 штук на піддон, попередньо прогрійте порожню духову шафу	Традиційне готування	170	20 - 30

## ДОГЛЯД ТА ЧИСТКА





Випікання на декількох рівнях — бісквіт

		 °C	 хв	
Пісочні хлібобулочні вироби	Вентилятор	140	25 - 45	2 / 4
Маленькі тістечка, 20 штук на піддон, попередньо прогрійте порожню духову шафу	Вентилятор	150	25 - 35	1 / 4
Нежирний бісквіт	Вентилятор	160	45 - 55	2 / 4
Яблучний пиріг, 1 форма на сітку (Ø 20 см)	Вентилятор	160	55 - 65	2 / 4

Гриль

Попередньо прогрійте порожню духову шафу впродовж 5 хвилин.

Готуйте на грилі за максимального налаштування температури.

		 хв	
Грінки	Гриль	1 - 2	5
Біфштекс, переверніть по завершенні половини часу	Гриль	24 - 30	4

## 11. ДОГЛЯД ТА ЧИСТКА





### ПОПЕРЕДЖЕННЯ!

Див. розділи з інформацією щодо техніки безпеки.

## 11.1 Примітки щодо чищення

 <p><b>Засоби для чищення</b></p>	Очищайте передню поверхню приладу лише за допомогою серветки з мікрофібри, змоченої в теплій воді з додаванням м'якого засобу для чищення.
	Металеві поверхні слід чистити за допомогою розчину для чищення.
	Використовуйте неагресивний засіб для чищення плям.

 <p><b>Щоденне користування</b></p>	Очищуйте камеру духової шафи після кожного використання. Накопичення жиру й інших залишків їжі може спричинити загоряння.
	Не залишайте готові страви всередині приладу довше 20 хвилин. Після кожного використання протирайте камеру лише серветкою з мікрофібри.

 <p><b>Акcesуари</b></p>	Після кожного використання мийте та просушуйте всі акcesуари. Використовуйте лише серветку з мікрофібри, змочену в теплій воді з додаванням м'якого засобу для чищення. Не мийте акcesуари в посудомийній машині.
	Акcesуари з антипригарним покриттям забороняється мити з використанням агресивних засобів чи гострих предметів.

## 11.2 Як зняти: Опорні рейки

Для очищення духової шафи вийміть опори полиць.

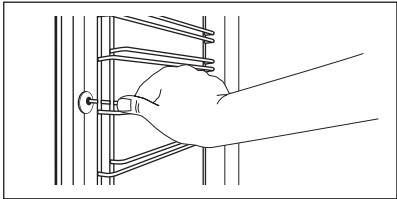
<b>Крок 1</b>	Вимкніть духову шафу й зачекайте, доки вона охолоне.	
<b>Крок 2</b>	Спочатку потягніть передню частину опорної рейки від бічної стінки.	

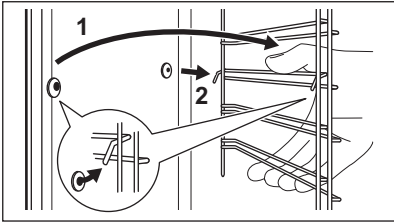
<p><b>Крок 3</b></p>	<p>Потягніть задню частину опорної рейки від бокової стінки та зніміть решітку повністю.</p>	
<p><b>Крок 4</b></p>	<p>Щоби встановити опори полицок, виконайте наведену вище процедуру у зворотній послідовності. Стопорні штифти на телескопічних спрямовувачах мають бути спрямовані вперед.</p>	

## 11.3 Спосіб використання: Піролітичне очищення

Почистіть духову шафу за допомогою Піролітичне очищення.



### ПОПЕРЕДЖЕННЯ!

Існує ризик отримання опіків.



### УВАГА

Якщо поруч розміщено інші пристрої, не використовуйте їх одночасно з цією функцією. Це може пошкодити духову шафу.

### Перед Піролітичне очищення:

<p>Вимкніть духову шафу й зачекайте, доки вона охолоне.</p>	<p>Вийміть усі аксесуари та зніміть опори для полиць.</p>	<p>Помийте дно духової шафи та внутрішнє скло дверцят теплою водою за допомогою м'якої ганчірки та м'якого засобу для чищення.</p>
---	---	--

Крок 1	Крок 2	Крок 3
<p>Увімкніть духову шафу.</p>	<p>Натисніть: Меню / Очищення.</p>	<p>Виберіть режим очищення.</p>
<p><b>Опція</b></p>	<p><b>Режим очищення</b></p>	<p><b>Тривалість</b></p>
<p>Піролітичне очищення, швидке</p>	<p>Легке очищення</p>	<p>1 h</p>
<p>Піролітичне очищення, норма</p>	<p>Звичайне очищення</p>	<p>1 h 30 min</p>
<p>Піролітичне очищення, інтенсив</p>	<p>Ретельне очищення</p>	<p>3 h</p>

**i** Після запуску очищення лампочка не світиться й вентилятор охолодження працює на більших обертах.

**STOP** — натисніть, щоб зупинити процес очищення до його завершення.  
Не використовуйте духову шафу, доки на дисплеї не згасне символ дверного замка.

### Після завершення очищення виконайте наведені нижче дії.

Вимкніть духову шафу й зачекайте, доки вона охолоне.

Протріть внутрішню камеру м'якою тканиною.

Видаліть залишки з дна камери духової шафи.

## 11.4 Нагадування про очищення

Коли з'явиться нагадування, рекомендується виконати очистку.

Використовуйте функцію: Піролітичне очищення.

Ви можете активувати/деактивувати нагадування в меню: Установа.

## 11.5 Як зняти та встановити: Дверцята

Дверцята та внутрішню скляну панель можете зняти, щоб очистити. Кількість скляних панелей відрізняється залежно від моделі.



### ПОПЕРЕДЖЕННЯ!

Дверцята важкі.



### УВАГА

Поводьтеся зі склом обережно, особливо на краях передньої панелі. Скло може тріснути.

**Крок 1** Повністю відчиніть дверцята.

**Крок 2** Підніміть і натисніть стопорні важелі (A) на двох зав'язках дверцят.

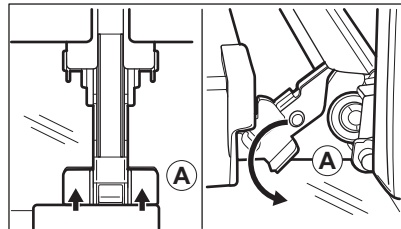

# ДОГЛЯД ТА ЧИСТКА

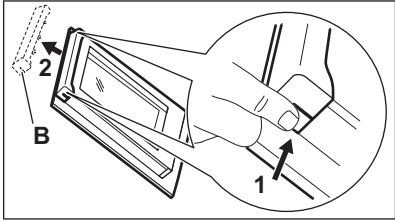
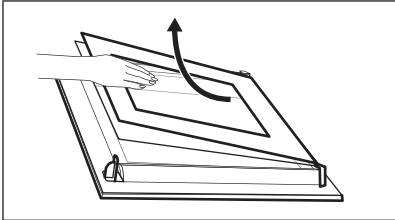
<p><b>Крок 3</b></p>	<p>Закрийте дверцята духової шафи до першого фіксованого положення (приблизно під кутом 70°). Тримайте дверцята руками з обох боків, зніміть їх у напрямку навкоси вгору. Покладіть дверцята духової шафи зовнішньою частиною вниз на рівну поверхню, застелену м'якою тканиною.</p>	
<p><b>Крок 4</b></p>	<p>Візьміться за оздоблення дверцят (В) на верхньому краї дверцят з обох боків і натисніть у напрямку всередину, щоб вивільнити прокладку.</p>	
<p><b>Крок 5</b></p>	<p>Потягніть оздоблення дверцят у напрямку вперед, щоб зняти його.</p>	
<p><b>Крок 6</b></p>	<p>По черзі беріть скляні панелі дверцят за верхній край і витягуйте їх із напрямної в напрямку вгору.</p>	
<p><b>Крок 7</b></p>	<p>Промийте скляну панель теплою водою з милом. Ретельно витріть скляну панель насухо. Не мийте скляні панелі в посудомийній машині.</p>	
<p><b>Крок 8</b></p>	<p>Після очищення виконайте зазначені вище дії у зворотній послідовності.</p>	
<p><b>Крок 9</b></p>	<p>Установіть спочатку меншу панель, а потім більшу та дверцята.</p>	

## 11.6 Як замінити: Лампа



### ПОПЕРЕДЖЕННЯ!

Небезпека враження електричним струмом.  
Лампа може бути гарячою.

Перед заміною лампи:		
Крок 1	Крок 2	Крок 3
<p>Вимкніть духову шафу. Зачекайте, доки духову шафу охолоне.</p>	<p>Відключіть духову шафу від електромережі.</p>	<p>Покладіть рушник на дно камери духової шафи.</p>

## Верхня лампа

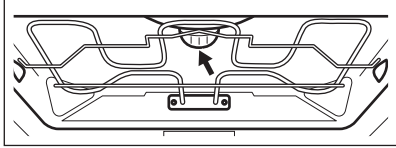
Крок 1	Поверніть скляний плафон, щоб зняти його.	
Крок 2	Очистіть скляний плафон.	
Крок 3	Замініть лампу відповідною жаростійкою лампою, яка витримує нагрівання до 300 °С.	
Крок 4	Установіть скляний плафон.	

## Бічна лампа

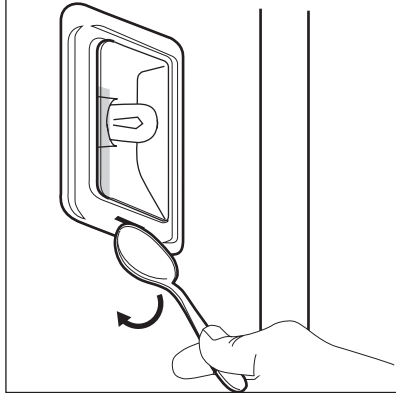
Крок 1	Зніміть ліву опору для полиць, щоб дістатися лампи.	
Крок 2	Щоб зняти скляний плафон, використовуйте вузький тупий предмет (наприклад, чайну ложку).	
Крок 3	Очистіть скляний плафон.	
Крок 4	Замініть лампу відповідною жаростійкою лампою, яка витримує нагрівання до 300 °С.	
Крок 5	Установіть скляний плафон.	
Крок 6	Установіть ліву опору для полиць.	

## 12. УСУНЕННЯ ПРОБЛЕМ



### ПОПЕРЕДЖЕННЯ!

Див. розділи з інформацією щодо техніки безпеки.



## 12.1 Дії в разі виникнення проблем

 Прилад не вмикається або не розігрівається	
 Можлива причина	 Спосіб вирішення
Прилад не підключено до електромережі або підключено неправильно.	Переконайтеся, що прилад було правильно підключено до електромережі.
Годинник не встановлено.	Налаштуйте годинник. Докладніше див. у Функції годинника розділі «Налаштування:» Функції годинника.
Дверцята зачинено неправильно.	Повністю зачиніть дверцята.
Запобіжник перегорів.	Переконайтеся, що запобіжник є причиною проблеми. Якщо проблема виникає знову, зверніться до кваліфікованого електрика.
Прилад Захист від доступу дітей увімкнено.	Див. розділ «Меню», підменю для: Опції.

 Компоненти	
 Опис	 Спосіб вирішення
Лампочка перегоріла.	Замініть лампу, детальну інформацію див. в розділі «Догляд та очищення», Як замінити: Лампа.



Відключення електропостачання зупиняє процес очищення. Повторіть процес очищення, якщо його було перервано внаслідок відключення електроенергії.



 <b>Проблеми із сигналом Wi-Fi</b>	
 <b>Можлива причина</b>	 <b>Спосіб вирішення</b>
Проблеми із сигналом бездротової мережі.	Перевірте, чи підключено ваш мобільний пристрій до бездротової мережі. Перевірте свою бездротову мережу та маршрутизатор. Перезавантажте маршрутизатор.
Встановлено новий маршрутизатор або змінено налаштування маршрутизатора.	Щоби налаштувати прилад і мобільний пристрій знову, зверніться до розділу «Перед першим користуванням», «Бездротовий зв'язок».
Слабкий сигнал бездротової мережі.	Перемістіть маршрутизатор якомога ближче до приладу.
Передачі бездротового сигналу заважає мікрохвильова піч, розташована поруч із приладом.	Вимкніть мікрохвильову піч. Уникайте одночасного використання іншої мікрохвильової печі й пульта дистанційного керування приладу. Мікрохвилі перешкоджають передачі Wi-Fi-сигналу.

## 12.2 Як керувати: Код помилки



У випадку помилки програмного забезпечення на дисплеї відображається повідомлення про помилку.

У цьому розділі представлено перелік проблем, які ви можете вирішити самостійно.

 <b>Код і опис</b>	 <b>Спосіб вирішення</b>
C2 — Термощуп розташовано всередині приладу протягом Піролітичне очищення.	Вийміть Термощуп.
C3 — дверцята не повністю зачинено протягом Піролітичне очищення.	Зачиніть дверцята.
F111 — Термощуп неправильно вставлено в розетку.	Вставте вилку в Термощуп розетку повністю.

 <b>Код і опис</b>	 <b>Спосіб вирішення</b>
F240, F439 - сенсорні поля на дисплеї не працюють належним чином.	Очистіть передню поверхню дисплею. Переконайтеся, що на сенсорних полях немає бруду.
F601 — виникла проблема зі Wi-Fi сигналом.	Перевірте підключення до мережі. Див. розділ «Перед першим користуванням», Бездротове підключення.
F604 — перше з'єднання з Wi-Fi не вдалося.	Вимкніть і увімкніть прилад і повторіть спробу. Див. розділ «Перед першим користуванням», Бездротове підключення.
F908 — система приладу не може підключитися до панелі управління.	Вимкніть і увімкніть прилад.

Якщо одне з цих повідомлень про помилку продовжує з'являтися на дисплеї, це означає, що несправну підсистему можна вимкнути. У такому випадку зверніться до дилера або в авторизований сервісний центр. Якщо виникає одна з цих помилок, інші функції приладу продовжуватимуть працювати у звичайному режимі.

 <b>Код і опис</b>	 <b>Спосіб вирішення</b>
F602, F603 — Wi-Fi недоступний.	Вимкніть і увімкніть прилад.

## 12.3 Дані щодо технічного обслуговування

Якщо Ви не можете вирішити проблему самостійно, зверніться до закладу, де Ви придбали прилад, або до авторизованого сервісного центру.

Дані, потрібні для сервісного центру, вказані на табличці з технічними даними. Паспортна табличка розташована на передньому краї камери приладу. Не знімайте паспортну табличку з камери приладу.

Рекомендуємо записати дані тут:	
Модель (MOD.)	.....
Код виробу (PNC)	.....
Серійний номер (S.N.)	.....

## 13. ЕНЕРГОЕФЕКТИВНІСТЬ

### 13.1 Інформація про виріб та інформаційний листок виробу\*

Назва постачальника	Electrolux
Ідентифікатор моделі	КОЕАР31WT 944184868
Індекс енергоефективності	61.2
Клас енергоефективності	A++
Споживання енергії при стандартному завантаженні, традиційний режим	1.09кВт•год/цикл
Споживання енергії при стандартному завантаженні, режим примусового використання вентилятора	0.52кВт•год/цикл
Кількість камер	1
Джерело нагрівання	Електроенергія
Гучність	71л
Тип духової шафи	Вбудована духова шафа
Маса	37.0кг

IEC/EN 60350-1 - Електричні побутові прилади для готування їжі — частина 1: Плити, духові шафи, парові духові шафи та грилі — способи вимірювання продуктивності.

### 13.2 Енергозбереження



Прилад має функції, що допомагають зберігати електроенергію під час щоденного готування.

Переконайтеся в тому, що під час роботи дверцята приладу зачинені. Не відчиняйте дверцята приладу занадто часто під час готування. Підтримуйте чистоту ущільнювача дверцят і переконайтеся, що його належним чином зафіксовано.

Користуйтеся металевим посудом для покращення енергозбереження.

Коли можливо, не розігривайте прилад перед готуванням.

Якщо ви послідовно готуєте кілька страв, зведіть перерви між ними до мінімуму.

#### **Готування з використанням вентилятора**

Коли можливо, використовуйте функції готування з вентилятором для збереження електроенергії.

# СТРУКТУРА МЕНЮ

---

## **Залишкове тепло**

Якщо програму з Тривалість активовано та час готування перевищує 30 хвилин, у деяких функціях приладу нагрівальні елементи автоматично вимикаються раніше. Вентилятор і лампа продовжують працювати. При вимкненні приладу дисплей показує залишкове тепло. Залишкове тепло можна використовувати для підтримання страви теплою.

Якщо тривалість готування перевищує 30 хвилин, опустіть температуру приладу до мінімуму за 3–10 хвилин до завершення готування. Останні етапи готування страви будуть виконані за рахунок залишкового тепла.

Використовуйте залишкове тепло для розігрівання інших страв.

## **Підтримування страви теплою**

Виберіть найнижчу температуру з можливих, щоб використати залишкове тепло для збереження їжі теплою. На дисплеї з'являється індикатор залишкового тепла або температури.

## **Готування з вимкненою лампою**

Вимкніть лампу під час готування. Вмикайте її лише за потреби.

## **Волага конвекція**

Функція, призначена для збереження енергії під час готування.

При використанні цієї функції лампа вимикається автоматично через 30 секунд. Ви можете ввімкнути лампу знову, але ця дія призведе до зниження очікуваної ефективності збереження енергії.

## **Режим очікування**

Через 2 хвилини дисплей переходить у режим очікування.

# 14. СТРУКТУРА МЕНЮ

---

## 14.1 Меню

Пункт меню		Додаток
Улюблене		Перелік улюблених налаштувань.
Допомога при готуванні		Перелік автоматичних програм.
Очищення		Перелік програм очищення.
Опції		Налаштування конфігурації приладу.
На-ла-шту-ван-ня	З'єднання	Налаштування конфігурації мережі.
	Установка	Налаштування конфігурації приладу.
	Сервіс	Відображення версії та конфігурації програмного забезпечення.

## 14.2 Підменю для: Очищення

Підменю	Додаток
Піролітичне очищення, швидке	Тривалість: 1 h.
Піролітичне очищення, норма	Тривалість: 1 h 30 min.
Піролітичне очищення, інтенсив	Тривалість: 3 h.
Нагадування про очищення	Нагадує про необхідність очищення духової шафи.

## 14.3 Підменю для: Опції

Підменю	Додаток
Підсвітка	Увімкнення і вимкнення лампи.
Значок лампи	Символ лампи з'являється на екрані.
Захист від доступу дітей	Запобігає випадковому увімкненню приладу. Після активації цієї опції під час увімкнення приладу на дисплеї з'являється напис Захист від доступу дітей. Для увімкнення приладу оберіть літери коду в алфавітному порядку. Якщо цю опцію активовано, а прилад вимкнено, дверцята блокуються.
Швидкий нагрів	Скорочує час розігрівання. Доступно лише для деяких функцій приладу.
Нагрів + утримання	Зберігає приготовану їжу теплою протягом 30 хвилин після завершення готування. Коли цю функцію увімкнено, на дисплеї з'являється повідомлення «Keep warm started» (Підтримання теплим розпочато). Ця функція доступна лише для деяких функцій нагріву та за умови встановлення Тривалості.

## 14.4 Підменю для: З'єднання

Підменю	Опис
Wi-Fi	Увімкнення та вимкнення: Wi-Fi.
Дистанційна робота	Увімкнення та вимкнення дистанційного керування. Опцію видно лише після увімкнення: Wi-Fi.
Мережа	Перевірка статусу мережі та потужності сигналу: Wi-Fi.
Автоматичне дистанційне функціонування	Автоматичне увімкнення дистанційної роботи після натиснення ПОЧАТОК. Опцію видно лише після увімкнення: Wi-Fi.
Забути мережу	Відключення автоматичного підключення приладу до поточної мережі.

## 14.5 Підменю для: Установка

Підменю	Опис
Мова	Встановлення мови приладу.
Час доби	Встановлення поточного часу й дати.
Індикація часу	Увімкнення та вимкнення годинника.
Цифровий стиль годинника	Зміна формату індикації часу, що відображається.
Нагадування про очищення	Увімкнення та вимкнення нагадування.
Сигнали кнопок уп-равл.	Увімкнення і вимкнення звуку натискання сенсорних кнопок. Немає вимкнути звуки для: ⓪, STOP .
Тривога / Сигнал помилки	Увімкнення та вимкнення сигналів попередження.
Рівень гучності	Встановлення гучності звуку натискання кнопок та сигналів.
Яскравість дисплею	Встановлення яскравості дисплея.

Підменю	Опис
Одиниця температури	Встановлює температурний блок до °C/°F.

## 14.6 Підменю для: Сервіс







Підменю	Опис
Демонстраційний режим	Код активації/деактивації: 2468
Ліцензія	Інформація про ліцензії.
Версія програмного забезпечення	Інформація про версію програмного забезпечення.
Скинути всі налаштування	Відновлює заводські налаштування.
Скидання всіх спливаючих вікон	Відновлює всі спливаючі вікна до початкових налаштувань.

## 15. ЦЕ ЛЕГКО!



Перед першим використанням потрібно встановити такі параметри:



Мова	Яскравість дисплею	Рівень гучності	Час доби
------	--------------------	-----------------	----------

Ознайомтеся з основними символами на панелі керування та дисплеї:





 Увімк. / Вимк.	 Меню / Назад	 Інформація	 Таймер	 Термощуп	START / STOP	 Більше
--	--	---	---	---	-----------------	--

Початок роботи з приладом				
<b>Швидкий запуск</b>	Увімкніть прилад і почніть готувати, використовуючи температуру та час, установлені для функції за промовчанням.	<b>Крок 1</b>	<b>Крок 2</b>	<b>Крок 3</b>
		Натисніть і утримуйте: ①.	 ... — встановіть функцію приладу.	Натисніть: START .
<b>Швидке вимкнення</b>	Вимкнення приладу в будь-який час, незалежно від активного вікна або повідомлення.	① — натисніть і утримуйте, доки прилад не вимкнеться.		



Початок готування					
Крок 1	Крок 2	Крок 3	Крок 4	Крок 5	Крок 6
① — натисніть, щоб увімкнути прилад.	 ... — виберіть функцію.	°C — натисніть для переходу до налаштувань температури.	 — переміщуйте палець на слайдері, щоб установити температуру.	OK — натисніть, щоб підтвердити.	START — натисніть, щоб розпочати готування.

Дізнайтеся, як готувати швидко				
<b>Використовуйте автоматичні програми, щоб швидко приготувати страву з установленими за промовчанням налаштуваннями:</b>				
<b>Допомога при готуванні</b>	<b>Крок 1</b>	<b>Крок 2</b>	<b>Крок 3</b>	<b>Крок 4</b>
	Натисніть: ①.	Натисніть:  .	Натисніть:  .	Виберіть страву.

**Використовуйте функції швидкого доступу для встановлення часу готування або зміни функції готування.**

<b>Швидке налаштування таймера</b> Застосовуйте найчастіше використовувані налаштування таймера, натиснувши відповідний ярлик.	<b>Крок 1</b>	<b>Крок 2</b>
	Натисніть: 	Натисніть потрібне значення таймера.
<b>Допомога за 10% до завершення</b> Використовуйте функцію «Допомога за 10% до завершення», щоб додати час або змінити функцію готування, коли залишилося 10% часу готування.	<p>+1 min   +5 min   +10 min — натисніть потрібний ярлик часу, щоб подовжити час готування.</p> <p>Змінити функцію: Натисніть потрібну функцію:    ...</p>	

## 16. ОХОРОНА ДОВКІЛЛЯ

Здавайте на повторну переробку матеріали, позначені відповідним символом . Викидайте упаковку у відповідні контейнери для вторинної сировини. Допоможіть захистити навколишнє середовище та здоров'я інших людей і забезпечити вторинну переробку електричних і електронних приладів. Не викидайте прилади, позначені відповідним символом , разом з іншим домашнім сміттям. Поверніть продукт до заводу із вторинної переробки у вашій місцевості або зверніться до місцевих муніципальних органів влади.

[www.electrolux.com/shop](http://www.electrolux.com/shop)



867352609-G-092023

