



Electrolux



electrolux.com/register



COB405K
COB405X
COB410K
COB410V
COB410X
EO41ONK
EO41ONV
EO41ONX
EOK4B0K2

EOK4B0V2
LOF3H10BK
LOH3H00BK

მონტაჟი / МОНТАЖ / ВСТАНОВЛЕННЯ

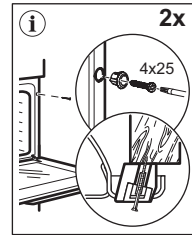
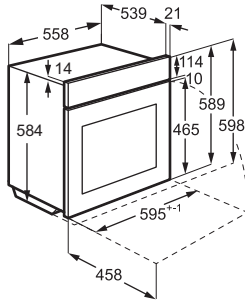
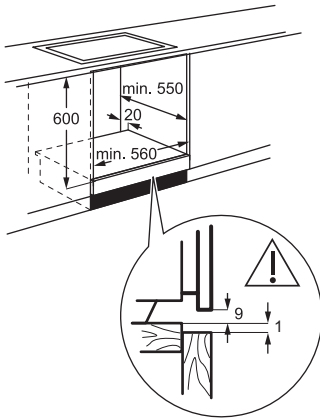

(*mm)

YouTube www.youtube.com/electrolux
www.youtube.com/aeg
 How to install your AEG/Electrolux
 Oven with Hob - Built Under installation

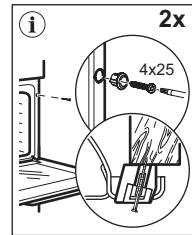
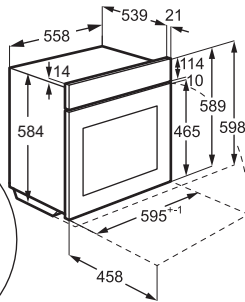
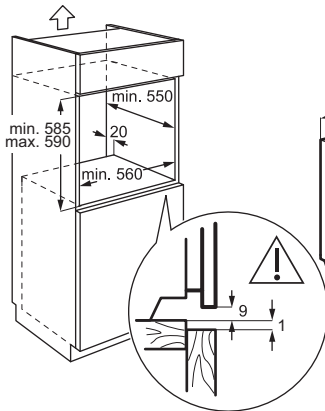
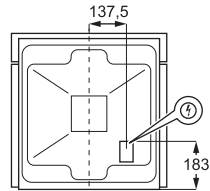
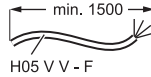

(*mm)

YouTube www.youtube.com/electrolux
www.youtube.com/aeg
 How to install your AEG/Electrolux
 Oven - Column installation

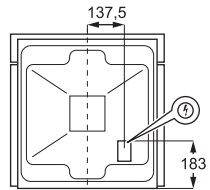
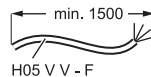

1. უსაფრთხოების ინფორმაცია.....	3	6. მინიშნებები და რჩევები.....	10
2. უსაფრთხოების ინსტრუქცია.....	5	7. მოვლა და დასუფთავება.....	11
3. პროდუქტის აღწერა.....	8	8. ხარვეზების აღმოფხვრა.....	13
4. პირველად გამოყენებამდე.....	8	9. ენერგოეფექტურობა.....	13
5. ყოველდღიური გამოყენება.....	9	10. გარემოსდაცვითი საკითხები.....	14

1. ⚠ უსაფრთხოების ინფორმაცია

მოწყობილობის დამონტაჟებამდე და გამოყენებამდე, ყურადღებით წაიკითხეთ მოწოდებული ინსტრუქციები. მწარმოებელი პასუხისმგებელი არ არის არასწორი მონტაჟის ან მოხმარების შედეგად მიყენებულ რაიმე ფიზიკურ ზიანზე ან ზარალზე. ყოველთვის იქონიეთ ინსტრუქციები უსაფრთხო და ხელმისაწვდომ ადგილზე სამომავლო გამოყენებისთვის.

1.1 ბავშვებისა და სუსტი ადამიანების უსაფრთხოება

- ამ მოწყობილობის გამოყენება შეუძლიათ ბავშვებს 8 წლის ასაკიდან და შეზღუდული ფიზიკური, გრძნობითი ან მენტალური

შესაძლებლობის მქონე ან გამოუცდელ პიროვნებებს, თუ მათ მიეცემათ მითითებები მოწყობილობის გამოყენებასთან დაკავშირებით უსაფრთხო გზით და გაიაზრებენ დაკავშირებულ საფრთხეებს. 8 წლამდე ასაკის ბავშვები და მნიშვნელოვნად უნარშეზღუდული პირები უნდა მოერიდონ მოწყობილობასთან სიახლოვეს ან გაუდმებული მეთვალყურეობის ქვეშ იყვნენ.

- ბავშვები უნდა იყვნენ ზედამხედველობის ქვეშ, რომ არ ითამაშონ მოწყობილობით.
- შეფუთვა შეინახეთ ბავშვებისთვის მიუწვდომელ ადგილას და სწორად გადააგდეთ.
- გაფრთხილება: გამოყენების დროს

მოწყობილობა და მისი ხელმისაწვდომი ნაწილები ცხელდება.

- გამოყენებისა და გაგრილების დროს ბავშვები და შინაური ცხოველები მოარიდეთ.
- თუ შესაძლებელია, ჩართეთ ბავშვის უსაფრთხოების მოწყობილობა.
- ბავშვებმა არ უნდა გაწმინდონ ან მოუარონ მოწყობილობას ზედამხედველობის გარეშე.

1.2 ზოგადი უსაფრთხოება

- ეს მოწყობილობა მხოლოდ საკვების მოსამზადებლად არის განკუთვნილი.
- ეს მოწყობილობა განკუთვნილია ერთი ოჯახის მიერ შინ გამოსაყენებლად დახურულ სივრცეში.
- ეს მოწყობილობა შეიძლება გამოიყენებოდეს ოფისებში, სასტუმროს ნომრებში, B&B-ს ნომრებში, საოჯახო ფერმის ტიპის სასტუმროებსა და სხვა მსგავს საცხოვრებლებში, სადაც ასეთი გამოყენება

არ სცდება საშუალო საყოფაცხოვრებო მოხმარების დონეებს.

- ნუ გამოიყენებთ მოწყობილობას ინსტალაციის ინსტალაციამდე.
- ტექნომომსახურების ჩატარებამდე გამოერთეთ მოწყობილობა კვების წყაროდან.
- თუ კვების სადენი დაზიანებულია, უნდა შეცვალოს მწარმოებელმა, ავტორიზებული მომსახურების ცენტრმა ან მსგავსი კვალიფიკაციის მქონე პირებმა, ელექტრობასთან დაკავშირებული საფრთხის თავიდან ასაცილებლად.
- გაფრთხილება: ნათურის შეცვლამდე დარწმუნდით, რომ მოწყობილობა გამორთულია, რათა თავიდან აიცილოთ დენის შესაძლო დარტყმა.
- გაფრთხილება: გამოყენების დროს მოწყობილობა და მისი ხელმისაწვდომი ნაწილები ცხელდება. გამოიჩინეთ სიფრთხილე,

რომ არ შეეხოთ გამათბობელ ელემენტებს ან საყოფაცხოვრებო ელექტრო მოწყობილობის კამერის ზედაპირს.

- ყოველთვის გამოიყენეთ ღუმელის ხელთათმანები აქსესუარების ან ჭურჭლის გამოსადებად ან შესადებად.
- თაროს დამჭერების მოსახსნელად ჯერ გამოსწიეთ გვერდითი კედლებიდან დამჭერის წინა ნაწილი, შემდეგ კი

უკანა. დააყენეთ თაროს დამჭერები საპირისპირო მიმართულებით.

- არ გამოიყენოთ ორთქლით სარეცხი საშუალება მოწყობილობის გასაწმენდად.
- არ გამოიყენოთ უხეში აბრაზიული სარეცხი საშუალებები ან მეტალის საფხეკები მინის კარის გასაწმენდად, რადგან მათ შეიძლება გაფხაჭნონ ზედაპირი, რამაც შეიძლება მინა დააზიანოს.

2. უსაფრთხოების ინსტრუქცია

2.1 მონტაჟი

⚠ გარფთხილება!

ეს მოწყობილობა მხოლოდ კვალიფიცირებულმა სპეციალისტმა უნდა დააყენოს.

- მოხსენით ყველა შეფუთვა.
- არ დაამონტაჟოთ და არ გამოიყენოთ დაზიანებული მოწყობილობა.
- გაეცანით ინსტალაციის ინსტრუქციებს, რომლებიც ხელმისაწვდომია ჩვენს ვებგვერდზე.
- გამოიჩინეთ სიფრთხილე მოწყობილობის გადატანისას, რადგან მძიმეა. გამოიყენეთ დამცავი ხელთათმანები და თანდართული ფეხსაცმელი.
- არ გაახოხოთ მოწყობილობა ხელით.
- დაამონტაჟეთ მოწყობილობა უსაფრთხო და შესაფერის ადგილზე, რომელიც აკმაყოფილებს ინსტალაციის მოთხოვნებს.
- შეინარჩუნეთ მინიმალური დისტანცია სხვა მოწყობილობებთან და ხელსაწყოებთან.

- მოწყობილობის დამონტაჟებამდე დარწმუნდით, რომ ის სწორად არის დაყენებული და კარი ყოველგვარი შეზღუდვის გარეშე იღება.
- მოწყობილობა აღჭურვილია გაგრძელების ელექტრული სისტემით. ის უნდა მუშაობდეს ელექტროკვების წყაროზე.

2.2 ელექტრო კავშირი

⚠ გარფთხილება!

ხანძრისა და ღენის დარტყმის რისკი.

- ელექტრო კავშირები უნდა გააკეთოს კვალიფიციურმა ელექტრიკოსმა.
- დარწმუნდით, რომ საცნობარო ფირფიტაზე მითითებული პარამეტრები თავსებადია ძირითადი ღენის წყაროს ელექტრულ მნიშვნელობებთან.
- მოწყობილობა უნდა იქნას დამიწებული. ყოველთვის გამოიყენეთ სწორად დაყენებული დარტყმაგამძლე ბუდე.
- არ გამოიყენოთ მარავალშესაერთებლიანი გადამყვანები და დამაგრძელებლები.

- მოერიდეთ ქსელის შტეფსელისა და კაბელის დაზიანებას. თუ ჩანაცვლება საჭირო, ეს უნდა გააკეთოს ჩვენმა ავტორიზებული სერვის ცენტრმა.
- დენის სადენი არ უნდა ეხებოდეს ან მიუახლოვდეს მოწყობილობის კარს ან დანადგარის ქვეშ ნიშას, განსაკუთრებით როცა კარი ცხელია.
- ძაბვისა და იზოლაციის მქონე ნაწილების დარტყმისგან დაცვა საიმედოდ უნდა იყოს დამაგრებული და არ უნდა იყოს მოხსნადი ხელსაწყოების გარეშე.
- ქსელის შტეფსელი როზეტი მხოლოდ მონტაჟის დასრულების შემდეგ შეაერთეთ. დამონტაჟების შემდეგ უზრუნველყავით ქსელის შტეფსელზე წვდომა.
- თუ როზეტი მოშვებულია, არ შეაერთოთ შტეფსელი.
- არ მოქაჩოთ კაბელი მოწყობილობის გამოსართავად. ყველთვის მოქაჩეთ შტეფსელით.
- გამოიყენეთ მხოლოდ სწორი საიზოლაციო მოწყობილობები: ხაზის მცველები, მცველები (ბუდიდან ამოღებული ხრახნიანი მცველები), მიწაზე ჟონვის კვალი და კონტაქტორები.
- ელექტროგაყვანილობას უნდა ჰქონდეს იზოლაციის მოწყობილობა, რომელიც გამორთავს მოწყობილობას ქსელიდან ყველა პოლუსიდან, კონტაქტის ღიობის სიგანით მინიმუმ 3 მმ.
- წინამდებარე მოწყობილობის მიწოდება ხდება ჩამრთველთან და ქსელურ კაბელთან ერთად.

ევროპაში მონტაჟისა და შეცვლისთვის საჭირო კაბელის ტიპები:
 H07 RN-F, H05 RN-F, H05 RRF, H05 VV-F, H05 V2V2-F (T90), H05 BB-F

კაბელის სექციის განსასაზღვრად გაეცანით მთლიან სიმძლავრეს საფირმო ფირფიტაზე. ამას გარდა, შეგიძლიათ გაეცნოთ შემდეგ ცხრილს:

სრული სიმძლავრე (ვტ)	კაბელის კვეთი (მმ²)
მაქსიმუმ 1,380	3x0.75
მაქსიმუმ 2,300	3x1
მაქსიმუმ 3,680	3x1.5

დამამიწებელი სადენი (მწვანე / ყვითელი კაბელი) უნდა იყოს 2 სმ-ით გრძელი,

ვიდრე ყავისფერი ფაზისა და ლურჯი ნულოვანი კაბელები.

2.3 გამოყენება

⚠ გარფთხილება!
 დაზიანების, დაწვის და დენის დარტყმის ან აფეთქების რისკი.

- არ შეცვალოთ ამ მოწყობილობის სპეციფიკაცია.
- დარწმუნდით, რომ სავენტილაციო ღიობები არ არის დაბლოკილი.
- მუშაობის დროს მოწყობილობა არ დატოვოთ უმეთვალყურეოდ.
- გამორთეთ მოწყობილობა ყოველი გამოყენების შემდეგ.
- მუშაობის დროს ფრთხილად იყავით მოწყობილობის კარის გაღებისას, რადგან შეიძლება გამოთავისუფლდეს ცხელი ჰაერი და სპირტის ინგრედიენტებიდან აალებადი ნარევეები.
- არ ამუშაოთ მოწყობილობა სველი ხელით ან წყალთან კონტაქტისას.
- არ მოახლოდნით ზეწოლა ღია კარზე.
- არ გამოიყენოთ მოწყობილობა სამუშაო ან შესანახ ზედაპირად.
- როდესაც კარი ღიაა, მოწყობილობა მთარინდეთ ნაპერწკლებს და ღია ცეცხლს.
- შესანახად გამოიყენეთ მხოლოდ დამშვებული მინა და ქილები.
- არ მოათავსოთ აალებადი პროდუქტები მოწყობილობასთან ახლოს.

⚠ გარფთხილება!
 მოწყობილობის გაფუჭების რისკი.

- მინანქრის დაზიანების ან ფერის გადასვლის თავიდან ასაცილებლად:
 - ღუმელის ჭურჭელი ან საგნები პირდაპირ ღუმელის ძირზე არ დადოთ.
 - არ დადოთ ალუმინის ფოლგა პირდაპირ ღრუს ძირზე.
 - არ მოათავსოთ წყალი პირდაპირ ცხელ მოწყობილობაში.
 - მომზადების შემდეგ არ დატოვოთ ტენიანი ჭურჭელი ან საკვები მოწყობილობაში.
 - აქსესუარების ამოღების ან დამონტაჟებისას ფრთხილად იყავით.
- მინანქრის ან უჟანგავი ფოლადის ფერის გადასვლა გავლენას არ ახდენს მოწყობილობის მუშაობაზე.

- სველი ნამცხვრებისთვის გამოიყენეთ ღრმა ტაფა, რადგან ხილის წვენი შეიძლება მუდმივი ლაქები გამოიწვიოს.
- საჭმლის მომზადებისას ღუმლის კარი ყოველთვის დახურული უნდა იყოს.
- თუ მოწყობილობა ავეჯის ჰანელის უკანა დამონტაჟებული, არ დახუროთ ჰანელი გამოყენების დროს ან სანამ მოწყობილობა სრულად არ გაგრილდება, რათა თავიდან აიცილოთ სიცხისა და ტენიანობისგან დაზიანება.
- პროდუქტში არსებული ნათურა(ები) და სათადარიგო ნათურის ნაწილები დამოუკიდებლად უნდა შეიძინოთ: ეს ნათურები განკუთვნილია ექსტრემალური ფიზიკური პრობებისათვის საყოფაცხოვრებო დანადგარებში, როგორც არის ტემპერატურა, ვიბრაცია, ტენიანობა და ასევე იღებენ სასიგნალო ინფორმაციას დანადგარის საოპერაციო სტატუსის შესახებ. ისინი არ არის განკუთვნილი სხვა დანადგარებში გამოყენებისათვის და საყოფაცხოვრებო ოთახების გასანათებლად.
- ეს პროდუქტი შეიცავს G-კლასის ენერგოეფექტურობის მქონე სინათლის წყაროს.
- გამოიყენეთ მხოლოდ იმავე სპეციფიკაციის ნათურები.
- მოწყობილობის შესაკეთებლად დაუკავშირდით ავტორიზებულ სერვის ცენტრს. გამოიყენეთ მხოლოდ ორიგინალი სათადარიგო ნაწილები.

2.4 მოვლა და გაწმენდა

⚠ გარფთხილება!
დაზიანების, ხანძრის ან მოწყობილობის გაფუჭების რისკი.

- ტექნიკური მოვლის დაწყებამდე გათიშეთ მოწყობილობა და გამოაერთეთ შტექერი როზეტიდან.
- დარწმუნდით, რომ მოწყობილობა ცივია, რათა თავიდან აიცილოთ მინის გატეხვა. თუ კარის მინის ჰანელები დაზიანებულია, დაუკავშირდით ავტორიზებულ სერვის-ცენტრს მის ჩასანაცვლებლად.
- ფრთხილად იყავით, როდესაც მოწყობილობას კარს ხსნით, ის მძიმეა.
- ორთქლის კონდენსაციის, კოროზიის და ზედაპირის დაზიანების თავიდან ასაცილებლად, ყოველი გამოყენების შემდეგ გაწმინდეთ და გააშროთ მოწყობილობა, მისი ღრუ და აქსესუარები.
- მოწყობილობა და აქსესუარები გაწმინდეთ მიკრობოჭკოვანი ტილოთი, თბილი წყლითა და მსუბუქი საწმენდი საშუალებით. არ გამოიყენოთ აბრაზიული პროდუქტები, საწმენდი ბალოები, გამსხნელები ან მეტალის ნივთები.
- ღუმელის სპრეის გამოყენებისას დაიცავით შეფუთვაზე მითითებული უსაფრთხოების ინსტრუქციები.

2.5 განკარგვა

⚠ გარფთხილება!
დაზიანების ან დახუთვის რისკი.

- დაუკავშირდით თქვენს მუნიციპალურ სამსახურს, საყოფაცხოვრებო ელექტრო მოწყობილობის სათანადო წესის დაცვით გადაგდების შესახებ ინფორმაციის მისაღებად.
- გათიშეთ მოწყობილობა ქსელისგან, შემდეგ მოაჭერით და გადაადგეთ ელექტრო კაბელი.

3. პროდუქტის აღწერა

3.1 ზოგადი მიმოხილვა

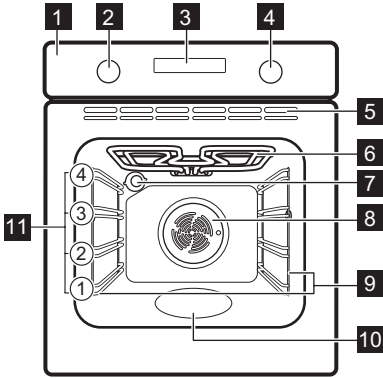

- 1 კონტროლის პანელი
- 2 გახურების ფუნქციების სახელური
- 3 დისპლეი
- 4 მართვის მბრუნავი დილაკი (ტემპერატურისთვის)
- 5 გამაგრილებელი ვენტილატორის ჰაერის ზვრელები
- 6 გამათბობელი ელემენტი
- 7 ნათურა
- 8 ვენტილატორი
- 9 თაროს საყრდენი, მოსახსნელი
- 10 კამერის რელიეფური ნაწილი - წყლის გამწმენდი კონტეინერი
- 11 თაროს პოზიციები

3.2 კონტროლის პანელი

—, + დროის დასაყენებლად.

⚠ საათის ფუნქციის დასაყენებლად.

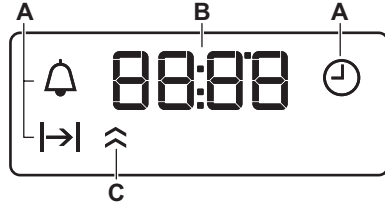

- A. საათის ფუნქციები
- B. ტაიმერი
- C. ნარჩენი სითბოს ინდიკატორი (მხოლოდ ზოგიერთ მოდელში)

მოწყობილობის ჩასართავად:

1. დააჭირეთ სახელურებს. სახელურები იხსნება (მხოლოდ შერჩეულ მოდელებში).
2. ფუნქციის ასარჩევად დაატრიალეთ გაცხელების ფუნქციების სახელური.
3. პარამეტრების დასაყენებლად დაატრიალეთ კონტროლის სახელური.

მოწყობილობის გამოსართავად: გაცხელების ფუნქციებისთვის განკუთვნილი სახელური გადაიყვანეთ გამორთულ მდგომარეობაში 0.

4. პირველად გამოყენებამდე

4.1 დროის დაყენება.

ელექტრულ ქსელში პირველად შეერთების შემდეგ დაიცადეთ, სანამ ეკრანზე არ გამოჩნდება: "00:00" ან "12:00" (მოდელის მიხედვით).

1. +, — - დააჭირეთ დროის დასაყენებლად.
2. ⚠ - დააჭირეთ დადასტურებისთვის, ან დაყენებული დრო 5 წამის შემდეგ ავტომატურად შეინახება.

4.2 წინასწარ გაცხელება და წმენდა

1. წინასწარ შეათბეთ ცარიელი მოწყობილობა სუნის მოსაშორებლად. გაანაივეთ ოთახი.
2. მოხსენით ყველა აქსესუარი და თაროების მოხსნადი დამჭერები.
3. დააყენეთ თითოეული ფუნქცია მაქსიმალურ ტემპერატურაზე და მიეცით მოწყობილობას მუშაობის საშუალება მითითებული დროის განმავლობაში: ☐ 1 სთ, ☑ 15 წთ, ☐

15 წთ. იხილეთ ყოველდღიური გამოყენება.

- 4. გამორთეთ მოწყობილობა და დააცადეთ რომ გაცივდეს.
- 5. გაწმინდეთ მიკრობოჭკოვანი ქსოვილით, თბილი წყლითა და

ზომიერ სარეცხ საშუალებასთან ერთად. შეცვალეთ აქსესუარი და თაროების მოხსნადი დამჭერები.

5. ყოველდღიური გამოყენება

5.1 გაცხელების ფუნქციები

	სინათლე: ღუმლის ნათურა
	კონვექციური მომზადება: Tსინაზე, სინრაშუნე
	ცნობა ტენიანი ვენტილატორით: ცნობა
	კონვენციური მომზადება / წყლით წმენდა: ტრადიციული ცნობა, სინრაშუნე, ქერქის სიპრიალე / წმენდა
	ქვედა წვა: საჭმლის შენახვა
	ნამდვილი კონვექციური მომზადება: თანაბარი ცნობა, სინაზე, გამოშრობა
	გრილი: შეწვა, გრილზე მომზადება
	გრილზე შეწვა ტურბო რეჟიმში: ხორცის შეწვა, გრატილების მომზადება, მოზარაწვა
	გალღობა: გალღობა

5.2 გაცხელების ფუნქციის დაყენება

1. გაცხელების ფუნქციის ასარჩევად დაატრიალეთ გაცხელების ფუნქციების სახელური.
2. ტემპერატურის ასარჩევად, დაატრიალეთ კონტროლის სახელური.
3. საჭმლის მომზადების დასრულების შემდეგ მოწყობილობის გამოსართავად, დაატრიალეთ სახელურები და გადაიყვანეთ გამორთულ მდგომარეობაში.

5.3 ტაიმერი

1. საათის ფუნქციის ასარჩევად განმეორებით დააჭირეთ -ს:
 დღის მონაკვეთი: დააყენეთ, შეცვალეთ ან შეამოწმეთ დრო.

ხანგრძლივობა: დააყენეთ ოპერაციული დრო. ხელმისაწვდომია გაცხელების ფუნქციისა და ტემპერატურის დაყენების შემდეგ. მოწყობილობა ავტომატურად გამოირთვება, როდესაც მითითებული დრო ამოიწურება.

უკუთვლის ტაიმერი: უკუთვლის დაყენება.

2. **+, -** - დააჭირეთ დროის დასაყენებლად.
3. განსაზღვრული დროის დასრულების შემდეგ გამოიცემა სიგნალის ხმა. დააჭირეთ ნებისმიერ ღილაკს.
4. საჭიროების შემთხვევაში, გადაატრიალეთ სახელურები გამორთვის პოზიციაზე.

საათის ფუნქციის გასაუქმებლად განმეორებით დააჭირეთ -ს სანამ მისი სიმბოლო არ აციმციმდება. ხანგრძლივად დააჭირეთ **-**-ს სანამ დისპლეიზე არ აისახება **00:00**.

5.4 აქსესუარები

აქსესუარები ხელმისაწვდომია მოდელის მიხედვით. დაასკანირეთ QR-კოდი, რომ გავცნოთ, როგორ გამოიყენოთ მოწყობილობასთან ერთად მოწოდებული აქსესუარები. დამატებითი აქსესუარების შეკვეთა ცალკე შეგიძლიათ. დამატებითი ინფორმაციისთვის, დაუკავშირდით თქვენს ადგილობრივ მომწოდებელს.

ზემოთ მცირე ნაჭდევი უსაფრთხოებას ზრდის და დაქანებისგან დაცვას უზრუნველყოფს. თაროს ირგვლივ კიდე ხელს უშლის თაროდან სამზარეულოს ჭურჭლის გადაცურებას.

ჩასვით აქსესუარი (ცხაურა / ლანგარი) თაროს დამჭერის მიმართველ ღეროებს შორის. დარწმუნდით, რომ თარო

ლუმელის კამერის უკანა მხარეს ეხება და ფეხები მიმართულია ქვემოთკენ.

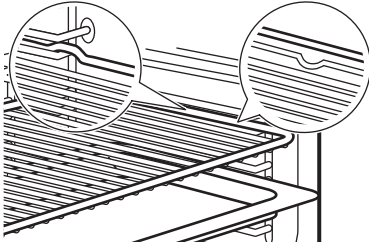

თუ ლანგარი დახრილია, მოათავსეთ ის ლუმელის კამერის უკანა მხარისკენ.

თუ აქსესუარზე არის წარწერა, დარწმუნდით, რომ ის მომართულია თქვენკენ.

თუ იყენებთ ნახვრეტების მქონე ლანგარს, მოათავსეთ ლანგარი/ტაფა ქვემოდან მწვეთავი სითხეების შესაგროვებლად.





6. მინიშნებები და რჩევები

6.1 საჭმლის მომზადების რეკომენდაციები

ცხრილებში მოცემული ტემპერატურები და საჭმლის მომზადების დროები მხოლოდ საცნობაროა. ისინი დამოკიდებულია რეცეპტებზე, გამოყენებული ინგრედიენტების ხარისხსა და რაოდენობაზე. თუ თქვენ ვერ პოულობთ პარამეტრებს კონკრეტული რეცეპტისთვის, მოიძიეთ მისი მსგავსი.





დაითვალეთ თაროების პოზიციები ლუმელის ძირიდან.





ცხრილებში გამოყენებული სიმბოლოები:





	საკვების ტიპი
	გაცხელების ფუნქცია
°C	ტემპერატურა
	თაროს პოზიცია
	მომზადების დრო (წთ)
	დამატებითი ინფორმაცია

6.2 ცხობა ტენიანი ვენტილატორით

საუკეთესო შედეგების მისაღებად, დაიცავით ქვემოთ მოცემული ცხრილის შემოთავაზებები.

	°C			
ნაზუქები, 12 ნაჭერი	180	2	35 - 40	1)
ხვეულები, 9 ნაჭერი	180	2	35 - 40	1)





	°C			
პიცა, გაყინული, 0,35 კგ	220	2	35 - 40	2)
ხვეულა მურაბით	170	2	30 - 40	1)
ბრაუნი	180	2	30 - 40	1)
სუფლე, 6 ნაჭერი	200	3	30 - 40	3)
ბისკვიტის ცომის ფლანის ბაზა	170	2	20 - 30	4)
სენდვიჩი ვიქტორია	170	2	35 - 45	5)
მოხარშული თევზი, 0,3 კგ	180	3	35 - 45	1)
მთლიანი თევზი, 0,2 კგ	180	3	35 - 45	1)
თევზის ფილე, 0,3 კგ	180	3	35 - 45	6)
მოხარშული ხორცი, 0,25 კგ	200	3	40 - 50	1)
მწვადი, 0,5 კგ	200	3	25 - 35	1)
ორცხობილები, 16 ნაჭერი	180	2	20 - 30	1)
მაკარუნები, 20 ნაჭერი	180	2	40 - 45	1)
მაფინები, 12 ნაჭერი	170	2	30 - 40	1)
სანელებლიანი საკონდიტრო ნაწარმი, 16 ნაჭერი	170	2	35 - 45	1)
ფხვიერ ქერქიანი ბისკვიტები, 20 ნაჭერი	150	2	40 - 50	1)













	°C			
ტარტალეტები, 8 ნაჭერი	170	2	20 - 30	1)
ბოსტნეული, მონარმული, 0,4 კგ	180	3	35 - 40	1)
ვეგეტარიანული ომლეთი	200	3	30 - 45	6)
ხმელთაშუა ზღვის ბოსტნეული, 0,7 კგ	180	4	35 - 40	1)

- 1) გამოიყენეთ საცხობი ლანგარი ან საწვეთური ტაფა
- 2) გამოიყენეთ ცხაურა
- 3) გამოიყენეთ კერამიკის საცხობი ფორმა ცხაურაზე
- 4) გამოიყენეთ თუნუქის საცხობი ფორმა ცხაურაზე
- 5) გამოიყენეთ საცხობი ჭურჭელი ცხაურაზე.
- 6) გამოიყენეთ პიცის ტაფა ცხაურაზე.

6.3 ინფორმაცია ტესტირების დაწესებულებებისთვის

შემოწმებას გადის, როგორც ამას მოითხოვს IEC 60350-1.

		°C			
პატარა ნამცხვრები, 16 თითო ლანგარზე		3	170	20 - 35	1)

		°C		
	3	160	20 - 35	1)
	1 და 3	160	20 - 35	1)
ვაშლის ღვეზელი, 2 ფორმა Ø 20 სმ				
	1	170	70 - 90	2)
	2	160	70 - 90	2)
ბისკვიტი, Ø 26 სმ ფორმა				
	2	170	35 - 45	2)
	2	160	35 - 45	2)
პატარა პური				
	3	150	20 - 35	1) 3)
	3	150	20 - 35	1) 3)
გახუნული პური				
	3	მაქს.	1 - 5	2) 3)

- 1) გამოიყენეთ საცხობი ლანგარი,
- 2) გამოიყენეთ გისოსებიანი თარო,
- 3) წინასწარ გააცხელეთ მოწყობილობა 10 წუთის განმავლობაში.

7. მოვლა და დასუფთავება

7.1 მითითებები

დასუფთავებასთან დაკავშირებით

- ლითონის ზედაპირების გასაწმენდად გამოიყენეთ საწმენდი ხსნარი.
- გაწმინდეთ და შეამოწმეთ კამერის ჩარჩოს ირგვლივ კარის შუასადაბები.
- ტენი შეიძლება კონდენსირდეს მოწყობილობაში ან კარის მიწის პანელებზე. კონდენსაციის შესამცივებლად, მომზადებამდე, მოწყობილობას 10 წუთით მუშაობის საშუალება მიეცით. არ შეინახოთ საკვები მოწყობილობაში 20 წუთზე მეტხანს.
- არ გარეცხოთ აქსესუარები ჭურჭლის სარეცხ მანქანაში.

7.2 თაროს დამჭერების

1. დარწმუნდით, რომ მოწყობილობა ცვიცია.

2. გამოქაჩეთ თაროს დამჭერის წინა ნაწილი გვერდითი კედლიდან.
3. გამოქაჩეთ თაროს დამჭერის უკანა ბოლო გვერდითი კედლიდან.
4. დაბრუნეთ თარობის დამჭერები თავდაპირველ პოზიციაში. აღნიშნული ნაბიჯები უკუთანმიმდევრობით გაიმეორეთ.

ტელესკოპური სასხმების მოწოდების შემთხვევაში, მისი დამჭერი სარჭები წინ უნდა იყოს მიმართული.

7.3 წყლით წმენდა

წმენდის პროცედურა მოწყობილობიდან ნარჩენი ცხიმისა და საკვების ნაწილაკების მოსაცილებლად იყენებს ტენიანობას.

1. ჩაასხით წყალი კამერის რელიეფურ ნაწილში: 150 მლ-ით.

2. დააყენეთ ფუნქცია .
3. დააყენეთ ტემპერატურა 90 °C-ზე.
4. ამუშავეთ მოწყობილობა 30 წთ-ს განმავლობაში.
5. გამორთეთ მოწყობილობა.
6. დაიცადეთ სანამ მოწყობილობა გაცივდება. კამერა გაამშრალეთ რბილი ნაჭრის გამოყენებით.

7.4 კარის მოხსნა და დაყენება

ლუმელის კარი მინის ორი პანელითაა აღჭურვილი. შეგიძლიათ, გასაწმენდად მოხსნათ ლუმელის კარი და მინის შიდა პანელი. მინის პანელების მოხსნამდე წაიკითხეთ „კარის მოხსნისა და დამონტაჟების“ მთლიანი ინსტრუქცია.

⚠ სიფრთხილე!
 ნუ მოინძვრებთ მოწყობილობას მინის პანელების გარეშე.

1. მთლიანად გააღეთ კარი და დაიჭირეთ ორივე ანჯამა.

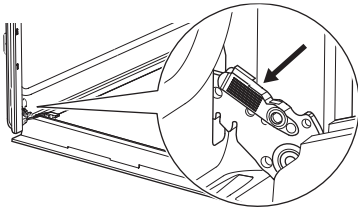

2. ასწიეთ და გამოქაჩეთ რაზა, სანამ დაწკაპუნების ნმას გაიგონებთ.

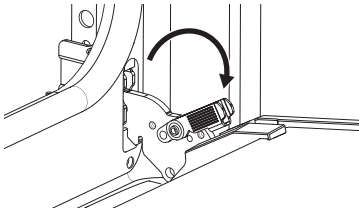

3. ნახევრად დახურეთ ლუმელის კარი გახსნის პირველ პოზიციაზე. შემდეგ ასწიეთ და გამოქაჩეთ კარი მისი ბუდიდან გამოსაღებად.

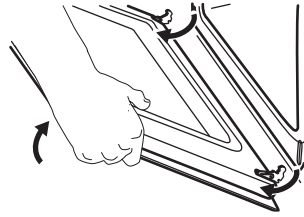

4. მოთავსეთ კარი სტაბილურ ზედაპირზე მოთავსებულ რბილ ქსოვილზე და გათიშეთ ბლოკირების სისტემა მინის შიდა პანელის გამოსაღებად.

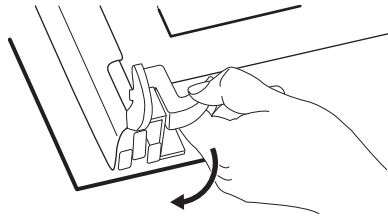

5. 90°-ით შემოაბრუნეთ მომჭერები და მოხსენით მათი ბუდიდან.

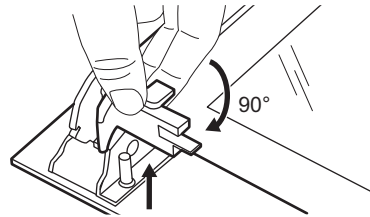

6. მინის პანელი ჯერ ფრთხილად ასწიეთ და შემდეგ გამოიღეთ.

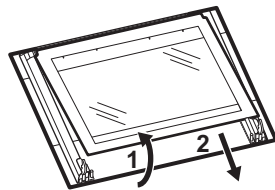

7. გაწმინდეთ მინის პანელი წყლითა და საპნით. ფრთხილად გაამშრალეთ მინის პანელები. მინის პანელებს ჭურჭლის სარეცხ მანქანაში ნუ გაასუფთავებთ.
8. გაწმენდის შემდეგ დაამონტაჟეთ მინის პანელი და ლუმელის კარი.

თუ კარი სწორადაა დამონტაჟებული, რაზების დახურვისას ტკაცუნის ხმას გაიგონებთ.

სწორად დამონტაჟების შემთხვევაში, კარის საპირე დაიჩნაკუნებს.

დარწმუნდით, რომ მინის შიდა პანელს A ბუდეში სწორად ამონტაჟებთ.

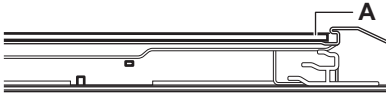

7.5 ნათურის გამოცვლა

გამორთეთ მოწყობილობა ქსელიდან და დაელოდეთ მის გაციებას.

ჩაანაცვლეთ სანათი შესაბამისი 300 °C სითბომდეგი სანათით.

უკანა სანათი

1. დაატრიალეთ და მოხსენით მინის საფარი.
2. გაწმინდეთ მინის საფარი.
3. ჩაანაცვლეთ ნათურა.
4. დააყენეთ მინის ხუფი.

8. ხარვეზების აღმოფხვრა

თუ თავად ვერ პოულობთ ამ პრობლემის გადაწყვეტის გზას, დაუკავშირდით თქვენს დილერს ან ავტორიზებულ სერვის ცენტრს. მომსახურების დეტალები მოცემულია ტექნიკური მანუსიათებლების ფირფიტაზე, რომელიც წინა ჩარჩოზეა განთავსებული. ხილვადია, როდესაც კარს გააღებთ. არ მოხსნათ მოწყობილობის ტექნიკური მანუსიათებლების ფირფიტა.

კარის შუასადები დაზიანებულია. - არ გამოიყენოთ მოწყობილობა. მიმართეთ ავტორიზებულ სერვის ცენტრს.

ნათურა არ მუშაობს. - ნათურა გადამწვარია. გამოცვალეთ ნათურა.

დისპლეიზე ნაჩვენებია "00:00" ან "12:00". - ელექტროენერგიის მიწოდება გაითიშა. დააყენეთ დღის დრო.

9. ენერგოეფექტურობა

9.1 პროდუქტის საინფორმაციო ფურცელი და პროდუქტის ინფორმაცია (EU) No 65/2014 და (EU) No 66/2014-ის შესაბამისად

მომწოდებლის დასახელება	Electrolux
მოდელის იდენტიფიკაცი	COB405K 944068542 COB405X 944068541 COB410K 944068538 COB410V 944068555 COB410X 944068537 EO41ONK 944068540 EO41ONV 944068554 EO41ONX 944068539 EOK4B0K2 944068549 EOK4B0V2 944068552 LOF3H10BK 944068551 LOH3H00BK 944068561
ენერგოეფექტურობის ინდექსი	95.1
ენერგოეფექტურობის კლასი	A

ენერგიის მოხმარება სტანდარტული დატვირთვისას, კონვექციური რეჟიმი	0.89 კვტსთ/ციკლი
ენერგიის მოხმარება სტანდარტული დატვირთვით, კონვექციური რეჟიმი	0.78 კვტსთ/ციკლი
კამერების რაოდენობა	1
სითბოს წყარო	ელექტრობა
ხმა	65 ლ
ლუმის ტიპი	ჩასაშენებელი ლუმელი

მასა	COB405K	29.0 კგ
	COB405X	29.0 კგ
	COB410K	28.2 კგ
	COB410V	31.0 კგ
	COB410X	29.0 კგ
	EO41ONK	29.0 კგ
	EO41ONV	29.0 კგ
	EO41ONX	29.0 კგ
	EOK4B0K2	29.0 კგ
	EOK4B0V2	29.0 კგ

მოწყობილობამ ჩააბარა შემდეგი ტესტები: EN IEC 60350-1.

9.2 ინფორმაციის მოთხოვნები (EU) No 2023/826-ის შესაბამისად

ენერჯის მონმარება ლოდინის რეჟიმში	0.8 ვტ
მაქსიმალური დრო, რომელიც საჭიროა იმისთვის, რომ მოწყობილობა ავტომატურად გადავიდეს დაბალი ენერგომონმარების შესაბამის რეჟიმში	20 წთ

მოწყობილობამ ჩააბარა შემდეგი ტესტები: EN 50564.

9.3 ენერჯის დაზოგვის რჩევები

- მომზადების დროს კარი დაკეტილი გქონდეთ და ხშირად არ გააღოთ.
- შეინარჩუნეთ კარის შუასაბაზის სისუფთავე და დარწმუნდით რომ იგი მის პოზიციაში კარგადაა ფიქსირებული.
- გამოიყენეთ სამზარეულოს მეტალის ან მუქი, არაამრეკლავი ჭურჭელი.
- წინასწარ არ გააცხელოთ, თუ ეს აუცილებელი არ არის.
- მინიმუმამდე დაიყვანეთ შესვენებები რამდენიმე კერძის გამოცხობას შორის.

- როდესაც ეს შესაძლებელია, ენერჯის დაზოგვის მიზნით გამოიყენეთ ვენტელატორით მზადების ფუნქციები (შერჩეული მოდელებისთვის).
- ნარჩენი სითბო გამოიყენეთ საჭმლისთვის ტემპერატურის შესანარჩუნებლად. შეამცირეთ მოწყობილობის ტემპერატურა მინიმუმ 3-10 წთ-მდე საჭმლის მომზადების დასრულებამდე.
- გამორთეთ ნათურა მომზადების დროს, თუ ეს საჭირო არ არის.
- ცხობა ტენიანი ვენტელატორით (შერჩეული მოდელებისთვის) - ეს ფუნქცია გამოიყენება ენერგოეფექტურობის კლასისა და ეკოდიზაინის მოთხოვნების შესაბამისად (როგორც ამას განსაზღვრავს EU 65/2014 და EU 66/2014). შემოწმებას გადის: IEC/EN 60350-1-ის შესაბამისად. ფუნქცია რომ არ შეფერხდეს და ღუმელში ენერგოეფექტურობის უმაღლესი ხარისხით იმუშაოს, საჭმლის მომზადების დროს ღუმელის კარი დაკეტილი უნდა იყოს. ამ ფუნქციის გამოყენებისას ნათურა ავტომატურად ითიშება. ზოგიერთ მოდელში ესაჭიროება 30 წმ.
- ავტომატური გამორთვა - უსაფრთხოების მიზნით, თუ გაცხელების ფუნქცია გააქტიურებულია და არც ერთი ფუნქცია არაა შეცვლილი, მოწყობილობა ავტომატურად გამოირთვება გარკვეული დროის გასვლის შემდეგ. დააყენეთ საჭმლის მომზადების დრო, თუკი გათბობის ფუნქციის გამოყენებას ავტომატური გამორთვის ხანგრძლივობაზე მეტი ხნით გგეგმავთ.
 - 12.5 სთ: 30-115 °C
 - 8.5 სთ: 120-195 °C
 - 5.5 სთ: 200-245 °C
 - 3 სთ: მაქსიმუმ 250 °C

10. გარემოსდაცვითი საკითხები

საჭიროა მასალების გადამუშავება, თუ პროდუქტზე გამოსახულია სიმბოლო . გადამუშავებისთვის შესაფუთი მასალა მოათავსეთ შესაბამის კონტეინერში. დაგვეხმარეთ გარემოს და ადამიანის ჯანმრთელობის დაცვაში ელექტროული და

ელექტრონული მოწყობილობების ნარჩენების გადამუშავებით. მოწყობილობა, რომელზეც გამოსახულია სიმბოლო  არ უნდა გადაადგოთ საყოფაცხოვრებო ნარჩენებთან ერთად. დააბრუნეთ პროდუქტი თქვენს

ადგილობრივ გადასამუშავებელ
ობიექტში ან დაუკავშირდით თქვენს
მუნიციპალურ სამსახურს.

1. ИНСТРУКЦИИ ПО БЕЗОПАСНОСТИ... 16	7. УХОД И ОЧИСТКА.....24
2. УКАЗАНИЯ ПО БЕЗОПАСНОСТИ.....18	8. ПОИСК И УСТРАНЕНИЕ НЕИСПРАВНОСТЕЙ.....25
3. ОПИСАНИЕ ПРИБОРА.....20	9. ЭНЕРГЕТИЧЕСКАЯ ЭФФЕКТИВНОСТЬ.....26
4. ПЕРЕД ПЕРВЫМ ИСПОЛЬЗОВАНИЕМ.....21	10. ОХРАНА ОКРУЖАЮЩЕЙ СРЕДЫ.....27
5. ЕЖЕДНЕВНОЕ ИСПОЛЬЗОВАНИЕ.....21	
6. УКАЗАНИЯ И РЕКОМЕНДАЦИИ.....22	

1. ⚠ ИНСТРУКЦИИ ПО БЕЗОПАСНОСТИ

Перед установкой и эксплуатацией прибора внимательно ознакомьтесь с прилагаемой к нему инструкцией. Изготовитель не несет ответственности за любые травмы или ущерб, возникшие вследствие неправильной установки или эксплуатации. Всегда храните эту инструкцию в безопасном и доступном месте для последующего использования.

1.1 Безопасность детей и лиц с ограниченными возможностями

- Этот прибор может использоваться детьми старше восьми лет и лицами с ограниченными физическими, сенсорными или умственными способностями и с недостаточным опытом или зна-

ниями только при условии нахождения под присмотром лица, отвечающего за их безопасность, или после получения соответствующих инструкций, позволяющих им безопасно эксплуатировать изделие и дающих им представление об опасности, связанной с его эксплуатацией. Детям младше 8 лет и лицам с ярко выраженными и комплексными нарушениями здоровья запрещается находиться рядом с прибором без постоянного присмотра.

- Дети должны находиться под присмотром, чтобы не допустить игр с прибором.
- Храните все упаковочные материалы вне досягаемости детей и утилизируйте их надлежащим образом.

- **ВНИМАНИЕ!** Прибор и его открытые элементы сильно нагреваются во время эксплуатации. Не подпускайте детей и домашних животных к устройству во время его использования и охлаждения.
- Включите устройство защиты от детей, при его наличии.
- Детям запрещено чистить или обслуживать прибор без присмотра.

1.2 Общая безопасность

- Данный прибор предназначен исключительно для приготовления пищи.
- Данный прибор предназначен для бытового применения в отдельном домохозяйстве.
- Данный прибор можно использовать в офисах, гостиничных номерах, мини-гостиницах типа «ночлег и завтрак», сельских гостевых домах и других аналогичных помещениях, где такое использование не превышает (среднего) уровня бытового использования.
- Не включайте прибор до его установки в кухонном шкафу.

- Перед проведением любой операции по обслуживанию отключите прибор от сети питания.
- Во избежание несчастного случая, замену поврежденного кабеля питания должен выполнять изготовитель, авторизованный сервисный центр или специалист с аналогичной квалификацией.
- **ВНИМАНИЕ!** Во избежание поражения электрическим током перед заменой лампы убедитесь, что прибор выключен.
- **ВНИМАНИЕ!** Прибор и его открытые элементы сильно нагреваются во время эксплуатации. Необходимо соблюдать меры предосторожности и не касаться нагревательных элементов или поверхности внутренней камеры прибора.
- Всегда используйте кухонные перчатки для установки или извлечения аксессуаров или посуды из прибора.
- Чтобы извлечь направляющие противня, сначала потяните переднюю часть направляющей, а затем заднюю часть от боковых стенок. Установ-

ка направляющих выполняется в обратном порядке.

- Не используйте для очистки прибора пароочиститель.
- Не используйте для очистки стеклянной двер-

цы жесткие абразивные чистящие средства или острые металлические скребки, так как ими можно поцарапать поверхность стекла, в результате чего оно может лопнуть.

2. УКАЗАНИЯ ПО БЕЗОПАСНОСТИ

2.1 Установка

ВНИМАНИЕ!

Установка прибора должна осуществляться только квалифицированным специалистом.

- Удалите всю упаковку.
- Не устанавливайте и не подключайте прибор, имеющий повреждения.
- Следуйте инструкциям по установке, размещенным на нашем веб-сайте.
- Соблюдайте осторожность при перемещении прибора, поскольку он тяжелый. Всегда пользуйтесь защитными перчатками и закрытой обувью.
- При перемещении прибора не тяните за его ручку.
- Разместите прибор в безопасном месте, отвечающем требованиям к установке.
- Обеспечьте наличие минимально допустимых зазоров между соседними приборами и предметами мебели.
- Перед монтажом прибора проверьте его выравнивание и возможность беспрепятственного открывания дверцы.
- Прибор оснащен электрической системой охлаждения. Она работает от сети электропитания.

2.2 Подключение к электросети

ВНИМАНИЕ!

Существует риск пожара и поражения электрическим током.

- Все электрические подключения должны производиться квалифицированным электриком.
- Убедитесь, что параметры, указанные на табличке с техническими данными, соответствуют электрическим параметрам сети электропитания.
- Прибор необходимо заземлить. Включайте прибор только в установленную надлежащим образом электрическую розетку с защитным контактом.
- Не используйте разветвители и удлинители кабелей.
- Не допускайте повреждения сетевой вилки и шнура. По поводу замены, при ее необходимости, обращайтесь в наш авторизованный сервисный центр.
- Не допускайте контакта кабелей питания или их расположения рядом с дверцей прибора или нишей под ним, особенно во время работы прибора или при нагревании дверцы.
- Защита от поражения электрическим током на изолированных частях под напряжением должна быть закреплена таким образом, чтобы снять ее без инструментов было невозможно.
- Вставляйте вилку шнура питания в розетку только в конце установки прибора. После установки обеспечьте доступ к сетевой вилке.
- Не подключайте прибор к розетке электропитания, если она плохо закреплена или если вилка неплотно входит в розетку.
- При отключении прибора не тяните за кабель питания. Тяните только за вилку.
- Используйте только подходящие изолирующие устройства: защитные автоматические выключатели, плавкие предохранители (резьбовые плавкие

- предохранители, выкручивающиеся из гнезда), автоматы защиты от токов утечки на землю и замыкатели.
- Электроустановка должна быть оснащена разьединительным устройством, отключающим прибор от сети на всех полюсах, с шириной размыкания контактов не менее 3 мм.
- Данный прибор поставляется с кабелем питания и вилкой.

Типы кабелей, пригодные для установки или замены в Европе:

H07 RN-F, H05 RN-F, H05 RRF, H05 VV-F, H05 V2V2-F (T90), H05 BB-F

При выборе сечения кабеля используйте значение полной мощности (см. таблицу с техническими данными). Также можно обратиться к таблице:

Общая мощность (Вт)	Сечение кабеля (мм ²)
максимум 1,380	3x0.75
максимум 2,300	3x1
максимум 3,680	3x1.5

Провод заземления (желто-зеленого цвета) должен быть на 2 см длиннее проводов фазы и нейтрали (коричневый и синий провода).

2.3 Использование

ВНИМАНИЕ!

Существует риск травмы, ожога и поражения электрическим током или взрыва.

- Не вносите изменения в конструкцию данного прибора.
- Убедитесь, что вентиляционные отверстия не заблокированы.
- Не оставляйте прибор без присмотра во время его работы.
- Выключайте прибор после каждого использования.
- Соблюдайте осторожность при открывании дверцы прибора во время работы, поскольку при этом возможен выброс горячего воздуха и горючих смесей, выделяемых содержащими спирт ингредиентами.
- При использовании прибора не касайтесь его мокрыми руками. Не касайтесь прибора, если на него попала вода.
- Не надавливайте на открытую дверцу.

- Не используйте прибор как столешницу или подставку для каких-либо предметов.
- Не подносите искру и открытое пламя близко к прибору при открытой дверце.
- Используйте для консервирования только утвержденные стеклянные банки.
- Не размещайте легковоспламеняющиеся предметы вблизи прибора.

ВНИМАНИЕ!

Существует риск повреждения прибора.

- Для предупреждения повреждения и изменения цвета эмали:
 - не ставьте противни и поддоны непосредственно на дно камеры прибора;
 - не размещайте алюминиевую фольгу непосредственно на дне камеры прибора;
 - не заливайте воду непосредственно в горячий прибор;
 - не оставляйте в приборе влажные блюда и продукты после приготовления;
 - соблюдайте осторожность при снятии или установке аксессуаров.
- Обесцвечивание эмали или нержавеющей стали не влияет на производительность прибора.
- Используйте противень с увеличенной глубиной для пирогов с влажными начинками, так как фруктовые соки могут вызвать образование стойких пятен.
- Всегда готовьте при закрытой дверце прибора.
- Если прибор установлен за мебельной панелью, не закрывайте панель во время использования или до полного остывания прибора во избежание повреждения теплом и влагой.
- О лампах внутри прибора и лампах, продаваемых отдельно в качестве запасных частей: эти лампы рассчитаны на работу в бытовых приборах в условиях экстремально высокой температуры, вибрации и влажности или предназначены для отображения информации о рабочем состоянии прибора. Они не предназначены для использования в других приборах и не подходят для освещения бытовых помещений.

- Данный прибор содержит источник света класса энергоэффективности G.
- Используйте только лампы с аналогичными характеристиками.
- Для ремонта прибора обратитесь в авторизованный сервисный центр. Используйте только оригинальные запасные части.

2.4 Уход и очистка

⚠ ВНИМАНИЕ!

Существует риск получения травмы, возгорания или повреждения прибора.

- Перед обслуживанием выключите прибор и отключите его от сети электропитания.
- Убедитесь, что прибор остыл, чтобы избежать растрескивания стекла. Если стеклянные панели дверей повреждены, обратитесь в авторизованный сервисный центр для замены.
- Соблюдайте осторожность при снятии дверцы с прибора — она тяжелая.
- Очищайте и сушите прибор, его камеру и аксессуары после каждого

- использования, чтобы предотвратить конденсацию пара, коррозию и снижение качества поверхности.
- Для очистки прибора и аксессуаров используйте салфетку из микрофибры, теплую воду и нейтральные моющие средства. Не используйте абразивные средства, губки, растворители, предметы с острыми краями или металлические предметы.
- При использовании спрея для духовых шкафов следуйте инструкциям по безопасности на его упаковке.

2.5 Утилизация

⚠ ВНИМАНИЕ!

Существует опасность получения травм или удушья.

- Для получения информации о надлежащей утилизации прибора обратитесь в местные муниципальные органы власти.
- Отключите прибор от электросети, затем отрежьте и утилизируйте электрический шнур.

3. ОПИСАНИЕ ПРИБОРА

3.1 Общий обзор

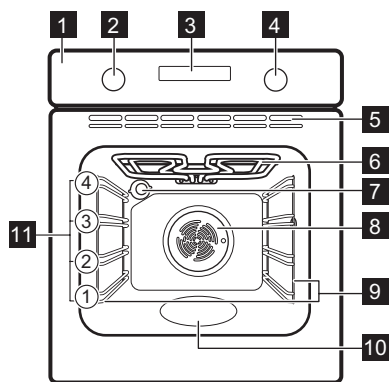

- 1 Панель управления
- 2 Ручка выбора режимов нагрева
- 3 Дисплей
- 4 Ручка управления (для температуры)
- 5 Вентиляционные отверстия вентилятора охлаждения

- 6 Нагревательный элемент
- 7 Лампа освещения
- 8 Вентилятор
- 9 Съёмная опора противня
- 10 Выемка камеры - Контейнер для водяной очистки
- 11 Положения противня

3.2 Панель управления

—, + Установка времени.

⌚ Установка функции часов.

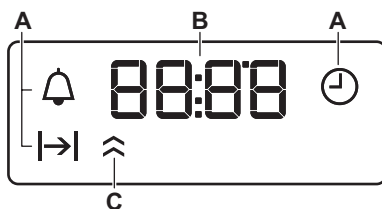

A. Функции часов

- В. Таймер
- С. Индикатор нагрева (только на некоторых моделях)

Чтобы включить прибор:

1. Нажмите на ручки. Ручки выступают наружу (только на некоторых моделях).



2. Поверните ручку выбора режимов нагрева для выбора режима.
3. Поверните ручку управления для регулировки настроек.

Чтобы выключить прибор, поверните ручку выбора режимов нагрева в положение выключения 0.

4. ПЕРЕД ПЕРВЫМ ИСПОЛЬЗОВАНИЕМ



4.1 Установка текущего времени

После первого подключения к сети электропитания дождитесь, пока на дисплее появится: "00:00" или "12:00" (в зависимости от модели).

1.  ,  — нажимайте для установки времени.
2. Нажмите  для подтверждения, или установленное текущее время будет автоматически сохранено через 5 секунд.







4.2 Первый предварительный разогрев и очистка

1. Предварительно разогрейте пустой прибор, чтобы удалить все запахи. Проветрите помещение.

2. Извлеките все аксессуары и направляющие.
3. Установите для каждой из функций максимальную температуру и дайте прибору поработать в течение указанного времени:  1 ч,  15 мин,  15 мин. Подробнее в разделе «Ежедневное использование».
4. Выключите прибор и дайте ему остыть.
5. Очистите салфеткой из микрофибры, теплой водой и мягким моющим средством. Замените аксессуары и направляющие для противней.

5. ЕЖЕДНЕВНОЕ ИСПОЛЬЗОВАНИЕ

5.1 Режимы нагрева

	Освещение: Лампа освещения духового шкафа
	Режим конвекции: Нежность, хрустящая корочка
	Влажная конвекция: Выпечка
	Традиционное приготовление / Водяная очистка: Традиционная выпечка, хрустящая корочка, блестящая и румяная корочка / Очистка
	Нижний нагрев: Консервирование продуктов
	Горячий воздух: Равномерное пропекание, придание сочности, подсушивание
	Гриль: Тосты, гриль

 **Турбо-гриль:** Жарка мяса, приготовление запеканок, подрумянивание

 **Размораживание:** Размораживание

5.2 Настройка режима нагрева

1. Поверните ручку выбора режимов нагрева для выбора режима нагрева.
2. Поверните ручку управления, чтобы выбрать температуру.
3. Для выключения прибора по окончании приготовления поверните ручки в положение «Выкл».

5.3 Таймер

1. Нажмите  несколько раз, чтобы выбрать функцию часов:

🕒 **Установка времени суток:** настройка, изменение или проверка времени суток.

⏪| **Продолжительность:** настройка времени работы. Выполняется после настройки режима нагрева и температуры. Прибор автоматически выключается по истечении заданного времени.

🕒 **Таймер:** настройка обратного отсчета.

2. Чтобы настроить время, нажмите **+**, **—**.
3. По истечении заданного времени включается звуковой сигнал. Нажмите любую кнопку.
4. Поверните ручки в положение «выключено».

Чтобы отменить функцию часов, нажмите

🕒 несколько раз, пока ее символ не начнет мигать. Нажмите и удерживайте **—**, пока на дисплее не отобразится **00:00**.

5.4 Аксессуары



Доступные аксессуары зависят от модели.

Отсканируйте QR-код, чтобы узнать, как пользоваться аксессуарами, входящими в комплект поставки вашего прибора.

Дополнительные аксессуары можно заказать отдельно. Для получения более подробной

информации обратитесь к местному поставщику.

Небольшой выступ в верхней части повышает безопасность и обеспечивает защиту от опрокидывания. Бортик по периметру решетки предотвращает соскальзывание посуды с решетки.

Вставьте аксессуар (решетку / противень) между направляющими планками духового шкафа. Убедитесь, что решетка касается задней части камеры духового шкафа, а опоры обращены вниз.

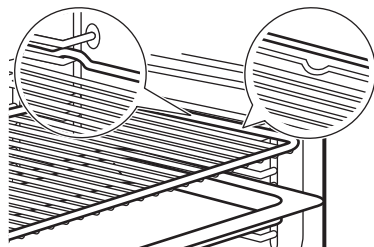

Если противень имеет скос, расположите противень так, чтобы скос был направлен к задней части камеры духового шкафа.

Если на аксессуаре есть надпись, убедитесь, что она обращена к вам.

Если вы используете противень с отверстиями, поместите еще один противень под ним для сбора капель жидкости.

6. УКАЗАНИЯ И РЕКОМЕНДАЦИИ

6.1 Рекомендации по приготовлению

Приведенные в таблицах значения температуры и времени приготовления являются ориентировочными. Они зависят от рецепта, а также от качества и количества используемых ингредиентов. Если найти установки для конкретного рецепта не удастся, поищите похожий рецепт.

Положения противней отсчитываются от дна духового шкафа.

Символы, используемые в таблицах:

	Тип блюда
	Режим нагрева
°C	Температура

	Положение противня
	Время приготовления (мин)
	Дополнительные сведения

6.2 Влажная конвекция

Для достижения оптимальных результатов воспользуйтесь рекомендациями, приведенными в таблице ниже.















	°C			
Сладкие булочки, 12 шт.	180	2	35–40	1)
Рулеты, 9 шт.	180	2	35–40	1)

	°C			
Пицца, заморож., 0,35 кг	220	2	35–40	2)
Швейцарский рулет	170	2	30–40	1)
Шоколадный торт	180	2	30–40	1)
Суфле, 6 шт.	200	3	30–40	3)
Бискв. осн. для откр. пир.	170	2	20–30	4)
Бисквитный торт	170	2	35–45	5)
Отварная рыба, 0,3 кг	180	3	35–45	1)
Рыба, целиком, 0,2 кг	180	3	35–45	1)
Рыбное филе, 0,3 кг	180	3	35–45	6)
Тушеное мясо, 0,25 кг	200	3	40–50	1)
Шашлык, 0,5 кг	200	3	25–35	1)
Печенье, 16 шт.	180	2	20–30	1)
Макарони, 20 шт.	180	2	40–45	1)
Маффины, 12 шт.	170	2	30–40	1)
Несладкие изделия, 16 шт.	170	2	35–45	1)
Печенье из песочного теста, 20 шт.	150	2	40–50	1)
Тарталетки, 8 шт.	170	2	20–30	1)
Овощи, тушеные, 0,4 кг	180	3	35–40	1)
Вегетарианский омлет	200	3	30–45	6)
Овощи по-средиземноморски, 0,7 кг	180	4	35–40	1)

- 1) Используйте стандартный противень или поддон.
- 2) Используйте решетку.
- 3) Используйте шесть керамических формочек на решетке.
- 4) Используйте форму для основы флана на решетке.
- 5) Используйте емкость для диетического приготовления на решетке.
- 6) Используйте сковороду для пиццы на решетке.

6.3 Информация для испытательных организаций

Испытания согласно IEC 60350-1.

		°C		
Маленькие торты (16 шт на противне)				
	3	170	20 - 35	1)
	3	160	20 - 35	1)
	1 и 3	160	20 - 35	1)
Яблочный пирог, две формы Ø20 см				
	1	170	70 - 90	2)
	2	160	70 - 90	2)
Бисквит в форме для выпечки диаметром 26 см				
	2	170	35 - 45	2)
	2	160	35 - 45	2)
Песочное печенье				
	3	150	20 - 35	1) 3)
	3	150	20 - 35	1) 3)
Тосты				
	3	макс.	1 - 5	2) 3)

- 1) Используйте Эмалированный противень.
- 2) Используйте Решетка.
- 3) Предварительно разогрейте прибор в течение 10 минут.

7. УХОД И ОЧИСТКА

7.1 Примечание по очистке

- Пользуйтесь чистящим средством для металлических поверхностей.
- Очищайте и проверяйте состояние уплотнения дверцы по периметру рамки камеры.
- Влага может конденсироваться в приборе или на стеклянных панелях двери. Чтобы уменьшить конденсацию, дайте прибору поработать 10 минут перед готовкой. Не держите продукты в приборе дольше 20 минут.
- Не мойте аксессуары в посудомоечной машине.

7.2 Снятие направляющих

1. Убедитесь, что прибор остыл.
2. Потяните переднюю часть направляющей для противня в сторону от боковой стенки.
3. Вытяните заднюю часть направляющей в сторону от боковой стенки и снимите ее.
4. Установите направляющие для противней обратно на место. Повторите процедуру в обратном порядке.

Если телескопические направляющие входят в комплект поставки, удерживающие упоры на телескопических направляющих должны быть обращены вперед.

7.3 Водяная очистка

В данной процедуре очистки влажность используется для облегчения удаления остающихся в приборе загрязнений в виде жира и частиц пищи.

1. Налейте воды в выемку камеры. 150 мл.
2. Включите функцию .
3. Установите температуру 90 °С.
4. Дайте прибору поработать в течение 30 мин.
5. Выключите прибор.
6. Подождите, пока прибор не остынет. Вытрите внутреннюю камеру насухо мягкой тряпкой.

7.4 Снятие и установка дверцы

Дверца духового шкафа состоит из двух стеклянных панелей. Дверцу духового шкафа и внутреннюю стеклянную панель можно снять для очистки. Перед снятием стеклянных панелей ознакомьтесь с полным текстом инструкции по снятию и монтажу дверцы.

ПРЕДУПРЕЖДЕНИЕ

Не используйте прибор без стеклянных панелей.

1. Откройте дверцу до конца и возьмитесь за обе петли.

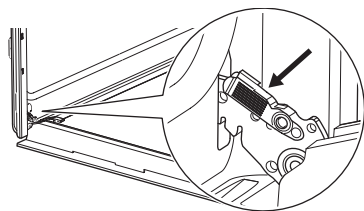

2. Поднимите и потяните защелки до щелчка.

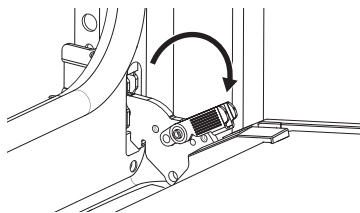

3. Прикройте дверцу наполовину, т.е. до первого фиксируемого положения. Затем вытяните дверцу вверх и вперед, чтобы высвободить ее из гнезда.

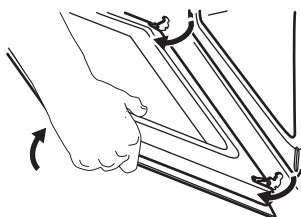

- Положите дверцу на устойчивую поверхность, подложив мягкую ткань, и отожмите стопоры, чтобы снять внутреннюю стеклянную панель.

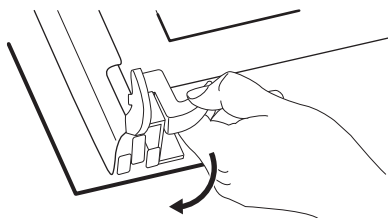

- Поверните фиксаторы на 90° и извлеките их из своих гнезд.

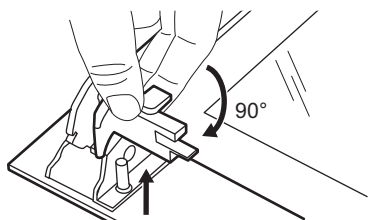

- Сначала осторожно поднимите, а затем снимите стеклянную панель.

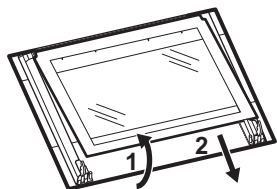

- Вымойте стеклянные панели водой с мылом. Осторожно вытрите стеклянные панели досуха. Не мойте стеклянные панели в посудомоечной машине.
- После очистки установите стеклянную панель и дверцу духового шкафа.

Если дверца установлена правильно, при закрытии защелок будет слышен щелчок.

Если установка произведена правильно, рамка дверцы защелкнется.

Убедитесь, что внутренняя стеклянная панель **A** правильно установлена в соответствующие направляющие.



7.5 Замена лампы

Отключите прибор от сети и подождите, пока он остынет.

Замените лампу освещения духового шкафа на аналогичную, с жаростойкостью 300 °С.

Задняя лампа

- Чтобы снять плафон, поверните его.
- Очистите стеклянную крышку.
- Замените лампу.
- Установите стеклянную крышку.

8. ПОИСК И УСТРАНЕНИЕ НЕИСПРАВНОСТЕЙ

Если самостоятельно справиться с проблемой не удастся, обратитесь в магазин, в котором был приобретен прибор, или в авторизованный сервисный центр. Информация об обслуживании указана на табличке с техническими данными в передней части прибора. Она видна при открытии дверцы. Не снимайте эту табличку.

Повреждено уплотнение дверцы. — Не используйте прибор. Обратитесь в авторизованный сервисный центр.

Лампа не работает. — Лампа перегорела. Замените лампу.

На дисплее отображается "00:00" или "12:00". — Было отключение электропитания. Установка времени суток.

9. ЭНЕРГЕТИЧЕСКАЯ ЭФФЕКТИВНОСТЬ

9.1 Информация об изделии и технические характеристики согласно Регламентам (ЕС) № 65/2014 и (ЕС) № 66/2014

Название поставщика	Electrolux	
Модель	COB405K	944068542
	COB405X	944068541
	COB410K	944068538
	COB410V	944068555
	COB410X	944068537
	EO41ONK	944068540
	EO41ONV	944068554
	EO41ONX	944068539
	EOK4B0K2	944068549
	EOK4B0V2	944068552
	LOF3H10BK	944068551
	LOH3H00BK	944068561
	Индекс энергоэффективности	95.1
Класс энергетической эффективности	A	
Потребление энергии в стандартном режиме	0.89 кВт·ч/цикл	
Потребление энергии в режиме с принудительной циркуляцией воздуха, если имеется	0.78 кВт·ч/цикл	
Количество камер	1	
Источник нагрева	Электричество	
Объем камеры (V)	65 л	
Тип духового шкафа	Встроенный духовой шкаф	
Масса	COB405K	29.0 кг
	COB405X	29.0 кг
	COB410K	28.2 кг
	COB410V	31.0 кг
	COB410X	29.0 кг
	EO41ONK	29.0 кг
	EO41ONV	29.0 кг
	EO41ONX	29.0 кг
	EOK4B0K2	29.0 кг
	EOK4B0V2	29.0 кг

Прибор протестирован в соответствии с требованиями следующих стандартов: EN IEC 60350-1.

9.2 Требования по предоставлению информации в соответствии с Регламентом (ЕС) № 2023/826

Энергопотребление в режиме ожидания	0,8 Вт
-------------------------------------	--------

Максимальное время, необходимое для автоматического перехода оборудования в соответствующий режим пониженного энергопотребления	20 мин
---	--------

Прибор протестирован в соответствии с требованиями следующих стандартов: EN 50564.

9.3 Советы по энергосбережению

- Во время приготовления держите дверцу закрытой и избегайте частого открывания.
- Следите за чистотой уплотнителя дверцы и за тем, чтобы он был как следует закреплен на своем месте.
- Пользуйтесь металлической или темной посудой без отражающих поверхностей.
- Пропустите предварительный разогрев, если он не требуется.
- Минимизируйте перерывы между выпечкой нескольких блюд.
- По возможности выбирайте функции приготовления, в которых используется вентилятор, чтобы сберечь электроэнергию (только на некоторых моделях).
- Используйте остаточное тепло для поддержания блюд теплыми. Перед окончанием приготовления снизьте температуру прибора до минимума 3–10 мин.
- Выключайте лампу во время приготовления, если она не нужна.
- Влажная конвекция (только на некоторых моделях) — данная функция использовалась в соответствии с требованиями по энергоэффективности и экологизации (согласно EU 65/2014 и EU 66/2014). Испытания проводились согласно IEC/EN 60350-1. Во время приготовления дверца духового шкафа должна быть закрыта, чтобы не

прерывать работу функции и обеспечить максимальную энергоэффективность духового шкафа. При использовании данной функции лампа освещения автоматически выключается. В некоторых моделях это происходит через 30 сек.

- В целях безопасности при включенном режиме нагрева и при условии, что пользователь не выполняет никаких настроек, прибор автоматически

выключается через определенное время. Если вы собираетесь включить режим нагрева на время, превышающее настройку автоматического отключения, задайте время приготовления.

- 12,5 ч: 30–115 °С
- 8,5 ч: 120–195 °С
- 5,5 ч: 200–245 °С
- 3 ч: 250 – максимум °С

10. ОХРАНА ОКРУЖАЮЩЕЙ СРЕДЫ

Материалы с символом следует сдавать на переработку. Поместите элементы упаковки в соответствующие контейнеры для сбора вторичного сырья. Сдавая электрические и электронные приборы на переработку, вы вносите свой вклад в защиту окружающей среды и здоровья челове-

ка. Не утилизируйте приборы, помеченные символом с бытовыми отходами. Прибор следует доставить в место раздельного накопления и сбора отходов потребления или в пункт сбора использованной бытовой техники для последующей утилизации.

1. ІНФОРМАЦІЯ ЩОДО БЕЗПЕКИ.....	28	6. ПОРАДИ ТА РЕКОМЕНДАЦІЇ.....	34
2. ІНСТРУКЦІЇ З ТЕХНІКИ БЕЗПЕКИ.....	30	7. ДОГЛЯД ТА ОЧИЩЕННЯ.....	35
3. ОПИС ВИРОБУ.....	32	8. УСУНЕННЯ НЕСПРАВНОСТЕЙ.....	37
4. ПЕРЕД ПЕРШИМ ВИКОРИСТАННЯМ..	33	9. ЕНЕРГОЕФЕКТИВНІСТЬ.....	37
5. ЩОДЕННЕ КОРИСТУВАННЯ.....	33	10. ОХОРОНА ДОВКІЛЛЯ.....	38

1. ⚠ ІНФОРМАЦІЯ ЩОДО БЕЗПЕКИ

Перед установкою та експлуатацією приладу уважно ознайомтеся з наданими інструкціями. Виробник не несе відповідальності за травми чи збитки, спричинені неправильним установленням або використанням. Інструкції слід зберігати в безпечному й доступному місці для використання в майбутньому.

1.1 Безпека дітей і вразливих осіб

- Діти від 8 років та особи з обмеженими фізичними, сенсорними або психічними можливостями чи недостатнім досвідом і знаннями можуть користуватися цим приладом лише під наглядом, або за умови попереднього отримання інструкцій з безпечного користування приладом та розуміння пов'язаних з цим ризиків. Діти до 8 ро-

ків та особи з важкою та комплексною непрацездатністю можуть перебувати поблизу приладу лише за умови, якщо знаходяться під безперервним спостереженням.

- Слідкуйте за тим, щоб діти не бавилися із цим приладом.
- Тримайте пакувальні матеріали подалі від дітей та утилізуйте їх належним чином.
- **ПОПЕРЕДЖЕННЯ:** Прилад і його відкриті поверхні нагріваються під час використання. Слідкуйте за тим, щоб під час використання та охолодження діти та домашні тварини не підходили близько до приладу.
- Увімкніть пристрій захисту від доступу дітей (за наявності).
- Діти не повинні виконувати роботи з очищення або

обслуговування приладу без нагляду.

1.2 Загальна безпека

- Цей прилад призначено виключно для приготування їжі.
- Цей прилад призначений для використання в домашніх умовах у приміщенні.
- Цей прилад можна використовувати в офісах, готельних номерах, пансіонатах, приміщеннях для фермерського туризму та інших подібних приміщеннях, де застосування цього приладу не перевищує (середній) рівень побутового користування.
- Не користуйтеся приладом, доки його не буде встановлено у відповідну конструкцію.
- Перш, ніж виконувати операції з технічного обслуговування, від'єднайте прилад від джерела живлення.
- У разі пошкодження електричного кабелю заміну, задля уникнення ураження електричним струмом, має проводити виробник, його авторизований сервісний центр або інші осо-

би, що мають аналогічну кваліфікацію.

- **ПОПЕРЕДЖЕННЯ:** Щоб уникнути ураження електричним струмом, перш ніж починати міняти лампу, переконайтеся, що прилад вимкнено.
- **ПОПЕРЕДЖЕННЯ:** Прилад і його відкриті поверхні нагріваються під час використання. Слід бути обережними, щоб не торкатися нагрівальних елементів або поверхні внутрішньої камери приладу.
- Завжди користуйтеся кухонними рукавицями, коли витягаєте та вставляєте аксесуари чи посуд.
- Щоби зняти опори полицок, спочатку потягніть передню частину опори полицки, а потім її задню частину в сторону від бічних стінок. Встановіть опорні рейки у зворотній послідовності.
- Не використовуйте пароочищувач для очищення приладу.
- Не використовуйте для очищення скляної поверхні дверцят жорсткі абразивні засоби чи металеві шкребки, оскільки це може призвести до появи тріщин на склі, що може

спричинити руйнування скла.

2. ІНСТРУКЦІЇ З ТЕХНІКИ БЕЗПЕКИ

2.1 Монтаж

ПОПЕРЕДЖЕННЯ!

Встановлювати цей прилад повинен лише кваліфікований фахівець.

- Повністю зніміть упаковку.
- Не встановлюйте й не використовуйте пошкоджений прилад.
- Дотримуйтеся інструкції зі встановлення, наведених на нашому вебсайті.
- Будьте обережні під час переміщення приладу, оскільки він важкий. Використовуйте захисні рукавички та закрите взуття.
- Не тягніть прилад за ручку.
- Встановлюйте прилад у прийнятному безпечному місці, що відповідає вимогам зі встановлення.
- Дотримуйтеся вимог щодо мінімальної відстані до інших приладів чи предметів.
- Перед встановленням приладу перевірте, чи його вирівняно й чи дверцята відчиняються без перешкод.
- Прилад оснащено електричною системою охолодження. Він повинен працювати від джерела живлення.

2.2 Підключення до електромережі

ПОПЕРЕДЖЕННЯ!

Існує ризик займання та ураження електричним струмом.

- Усі підключення до електромережі має виконувати кваліфікований електрик.
- Переконайтеся, що параметри на таблиці з технічними даними сумісні з електричними параметрами електроживлення від мережі.
- Прилад має бути заземлений. Завжди використовуйте належним чином встановлену розетку, захищену від дотику до частин, що проводять струм.
- Не використовуйте розгалужувачі та подовжувачі.
- Уникайте пошкодження вилки та кабелю живлення. В разі необхідності заміни

звертайтеся до наших авторизованих сервісних центрів.

- Слідкуйте за тим, щоб кабель живлення не торкався або не був надто наближений до дверцят приладу або ніші під ним, особливо коли він працює або дверцята гарячі.
- Елементи захисту від ураження електричним струмом та ізоляція мають бути закріплені так, щоб їх не можна було зняти без спеціального інструмента.
- Вставляйте вилку в електричну розетку лише після закінчення установки. Забезпечте доступ до вилки після встановлення.
- Не вставляйте вилку в розетку, яка ненадійно закріплена.
- Не тягніть за кабель живлення для відключення приладу. Завжди тягніть за вилку.
- Використовуйте лише належні ізолюючі пристрої: лінійні роз'єднувачі, запобіжники (гвинтові запобіжники, викручені з патрона), реле захисту від витоку струму на землю та контактори.
- Електрична установка повинна мати ізолюючий пристрій, який від'єднує прилад від мережі на всіх полюсах, з шириною розмикання контактів не менше 3 мм.
- Цей прилад оснащено електричним кабелем із вилкою.

Типи кабелів для встановлення або заміни для Європи:

H07 RN-F, H05 RN-F, H05 RRF, H05 VV-F, H05 V2V2-F (T90), H05 BB-F

Переріз кабелю зазначено в розділі про загальну потужність на таблиці з технічними даними. Також цю інформацію можна знайти в таблиці:

Загальна потужність (Вт)	Переріз кабелю (мм ²)
максимум 1,380	3x0.75
максимум 2,300	3x1
максимум 3,680	3x1.5

Кабель заземлення (зелений/жовтий) повинен бути на 2 см довшим, ніж коричневий кабель фази та нейтральний синій кабель

2.3 Користування

ПОПЕРЕДЖЕННЯ!

Існує небезпека травмування, опіків, ураження електричним струмом і вибуху.

- Не змінюйте технічні специфікації приладу.
- Переконайтеся, що вентиляційні отвори не заблоковано.
- Під час роботи приладу не залишайте його без нагляду.
- Вимикайте прилад після кожного використання.
- Будьте обережні, відкриваючи дверцята приладу під час роботи, оскільки з приладу може виходити гаряче повітря та легкозаймисті суміші, що утворюються з інгредієнтів, що містять спирт.
- Не працюйте з приладом, якщо ваші руки мокрі або якщо він контактує з водою.
- Не натискайте на відчинені дверцята.
- Не використовуйте прилад як робочу поверхню або як поверхню для зберігання речей.
- Не підносьте іскри та відкрите полум'я подалі від приладу з відчиненими дверцятами.
- Для консервації використовуйте лише затверджені скляні банки.
- Не розміщуйте легкозаймисті матеріали поблизу приладу.

ПОПЕРЕДЖЕННЯ!

Існує ризик пошкодження приладу.

- Щоб запобігти пошкодженню або знебарвленню емалі, дотримуйтеся таких рекомендацій:
 - не розміщуйте посуд або предмети безпосередньо на дні камери;
 - не кладіть алюмінієву фольгу безпосередньо на дно камери;
 - не ставте посуд із водою безпосередньо в розігрітий прилад;
 - не залишайте вологий посуд та їжу в приладі після приготування;
 - будьте обережні, знімаючи або встановлюючи аксесуари.

- Знебарвлення емалі або нержавіючої сталі не впливає на продуктивність приладу.
- Використовуйте глибоке деко для пирогів із вологою начинкою, оскільки фруктові соки можуть утворювати стійкі плями.
- Завжди готуйте із зачиненими дверцятами приладу.
- Якщо прилад встановлено за меблевою панеллю, не закривайте панель під час використання або до повного охолодження приладу, щоб запобігти пошкодженню під впливом тепла та вологи.
- Щодо ламп у цьому приладі та запасних ламп, що продаються окремо: ці лампи витримують екстремальні умови в побутових приладах, як-от температуру, вібрацію, вологість, або призначені для подання сигналу про робочий стан приладу. Вони не призначені для використання з іншою метою та не придатні для освітлення побутових приміщень.
- У цьому виробі є джерело світла класу енергоефективності G.
- Використовуйте лише лампи з тими самими технічними характеристиками.
- Для ремонту приладу звертайтеся до авторизованого сервісного центру. Використовуйте лише оригінальні запасні частини.

2.4 Догляд та очищення

ПОПЕРЕДЖЕННЯ!

Існує ризик травмування, пожежі або пошкодження приладу.

- Перед технічним обслуговуванням, вимкніть прилад і від'єднайте його від електромережі.
- Переконайтеся, що прилад охолонув, щоб уникнути розтріскування скла. Якщо скляні панелі дверцят пошкоджені, зверніться до авторизованого сервісного центру для їх заміни.
- Будьте обережні, знімаючи дверцята з приладу, оскільки вони важкі.
- Після кожного використання очищуйте та сушіть прилад, камеру всередині та аксесуари, щоб запобігти конденсації пари, корозії та погіршенню стану поверхні.
- Для очищення приладу та аксесуарів використовуйте мікрофіброву серветку, змочену теплою водою з нейтральним

мийним засобом. Не використовуйте абразивні засоби, губки, розчинники, гострі або металеві предмети.

- Користуючись спреєм для духової шафи, дотримуйтесь інструкцій з безпеки, зазначених на упаковці.

2.5 Утилізація

⚠ ПОПЕРЕДЖЕННЯ!

Існує небезпека травмування або задушення.

- По інформацію з належної утилізації приладу зверніться до органів муніципальної влади.

- Від'єднайте прилад від мережі живлення, потім відріжте та утилізуйте електричний кабель.

Цей продукт по вмісту небезпечних речовин відповідає вимогам Технічного регламенту обмеження використання деяких небезпечних речовин в електричному та електронному обладнанні (постанова Кабінета Міністрів України №139 від 10 березня 2017р.)

3. ОПИС ВИРОБУ

3.1 Загальний огляд

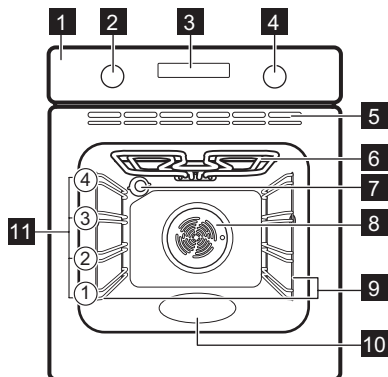

- 1 Панель керування
- 2 Перемикач функцій нагріву
- 3 Дисплей
- 4 Ручка керування (температурою)
- 5 Вентиляційні отвори для охолоджувального вентилятора
- 6 Нагрівальний елемент
- 7 Лампа
- 8 Вентилятор
- 9 Опорна рейка, знімна
- 10 Заглибина камери - Резервуар, що використовується для очищення водою
- 11 Рівні полиць

3.2 Панель керування

—, + Встановлення часу.

🕒 Встановлення функції годинника.

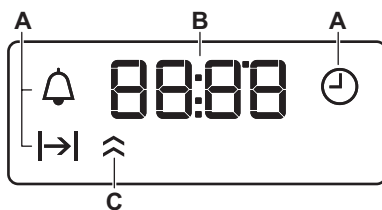

A. Функції годинника

B. Timer

C. Індикатор нагрівання (тільки на вибраних моделях)

Для увімкнення приладу:



1. Натисніть перемикачі. Ручки виступають назовні (тільки на вибраних моделях).
2. Поверніть перемикач функцій нагрівання, щоб вибрати певну функцію.
3. Поверніть ручку керування, щоб відрегулювати налаштування.

Щоб вимкнути прилад, поверніть перемикач функцій нагрівання в положення вимкнення 0.

4. ПЕРЕД ПЕРШИМ ВИКОРИСТАННЯМ



4.1 Налаштування часу

Після першого підключення до мережі дочекайтеся, доки на дисплеї не відобразиться: "00:00" або "12:00" (залежно від моделі).

1.  — натисніть, щоб встановити час.
2. Натисніть , щоб підтвердити, інакше встановлене значення часу доби буде автоматично збережено через 5 секунд.









4.2 Початкове попереднє прогрівання та очищення

1. Прогрійте порожній прилад, щоб видалити запахи. Провітріть приміщення.

2. Зніміть всі аксесуари та опори полиць.
3. Встановіть кожну функцію на максимальну температуру та дозвольте приладу працювати протягом визначеного періоду часу:  1 год,  15хв,  15хв. Докладніше в розділі «Щоденне користування».
4. Вимкніть прилад і дайте йому охолонути.
5. Протріть ганчіркою з мікрофібри, змоченою теплою водою з м'яким мийним засобом. Замініть аксесуари та опори полиць.

5. ЩОДЕННЕ КОРИСТУВАННЯ

5.1 Функції нагрівання

	Підсвітка: Лампочка духової шафи
	Готування з конвекцією: Ніжність, хрусткість
	Волога конвекція: Випічка
	Традиційне готування / Очищення водою: Традиційне випікання, хрусткість, блискуча скоринка / Очищення
	Нижній нагрів: Консервування їжі
	Вентилятор: Рівномірне випікання, ніжність, сушіння
	Гриль: Приготування тостів, гриль
	Турбо-гриль: Смаження м'яса, приготування запіканок, зарум'янювання
	Розморожування: Розморожування

5.2 Налаштування функції нагрівання

1. Поверніть перемикач функцій нагрівання на потрібну позначку.

2. Поверніть ручку керування, щоб обрати температуру.
3. Після завершення готування поверніть ручки керування в положення «вимкнено», щоб вимкнути прилад.

5.3 Timer

1. Натисніть  кілька разів, щоб вибрати функцію годинника:

 **Час доби:** встановлення, зміна або перевірка часу доби.

 **Тривалість:** встановлення часу роботи. Це можна зробити тільки після встановлення функції нагрівання та температури. Прилад автоматично вимикається після закінчення встановленого часу.

 **Таймер:** встановлення зворотнього відліку.

2.  — натисніть, щоб встановити час.
3. Після закінчення встановленого часу лунає сигнал. Натисніть будь-яку кнопку.
4. За потреби поверніть перемикачі в положення «вимкнено».

Щоб скасувати функцію годинника, натисніть  кілька разів, доки не засвітиться йо-

го символ. Натисніть і утримуйте — доки на дисплеї не з'явиться **00:00**.

5.4 Аксесуари



Аксесуари доступні в залежності від моделі. Відскануйте QR-код, щоб перевірити, як користуватися аксесуарами, що поставляються разом із приладом. Додаткові аксесуари

можна замовити окремо. Для отримання додаткової інформації зверніться до місцевого постачальника.

Невелика заглибина вгорі підвищує безпеку та забезпечує захист при нахилі. Обідок навкруги полицьки не дає посуду зісковзнути з полицьки.

Вставте аксесуар (комбіновану решітку/деко) між напрямними планками опорних рейок. Переконайтеся, що полицька тор-

кається задньої стінки духової шафи, а ніжки спрямовано донизу.

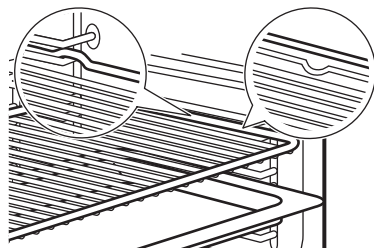

Якщо деко має нахил, розмістіть його в напрямку задньої стінки всередині духової шафи.

Якщо на аксесуарі є напис, переконайтеся, що він повернений до вас.

Якщо використовується деко з отворами, помістіть під нього інше деко/піддон для збору крапель рідини.





6. ПОРАДИ ТА РЕКОМЕНДАЦІЇ

6.1 Рекомендації щодо приготування

У таблицях указано орієнтовні значення температури та часу приготування. Вони залежать від рецепту, а також якості та кількості інгредієнтів, що використовуються. Якщо ви не можете знайти налаштування для певного рецепту, скористайтеся налаштуваннями для аналогічного рецепту.

Нумерація рівнів починається з дна духової шафи.

Символи, що використовуються в таблицях:

	Тип продукту
	Функція нагрівання
°C	Температура
	Рівень полицьки
	Час готування (хв)
	Додаткова інформація

6.2 Волога конвекція

Для отримання найкращих результатів дотримуйтеся рекомендацій, зазначених у таблиці нижче.

	°C			
Солодкі булочки, 12 шт.	180	2	35–40	1)
Булочки, 9 шт.	180	2	35–40	1)
Піца, заморожена, 0,35 кг	220	2	35–40	2)
Рулет із джемом	170	2	30–40	1)
Брауні	180	2	30–40	1)
Суфле, 6 шт.	200	3	30–40	3)
Бісквітні коржі	170	2	20–30	4)
Бісквітний торт	170	2	35–45	5)
Приварена риба, 0,3 кг	180	3	35–45	1)
Ціла риба, 0,2 кг	180	3	35–45	1)
Рибне філе, 0,3 кг	180	3	35–45	6)
Варене м'ясо, 0,25 кг	200	3	40–50	1)
Шашлик, 0,5 кг	200	3	25–35	1)
Печиво, 16 шт.	180	2	20–30	1)
Мигдальні тістечка, 20 шт.	180	2	40–45	1)













	°C			
Мафіни, 12 шт.	170	2	30-40	1)
Солоня випічка, 16 шт.	170	2	35-45	1)
Печиво з пісочного тіста, 20 шт.	150	2	40-50	1)
Тарталетки, 8 шт.	170	2	20-30	1)
Овочі, варені, 0,4 кг	180	3	35-40	1)
Вегетаріанський омлет	200	3	30-45	6)
Середземноморські овочі, 0,7 кг	180	4	35-40	1)

- 1) Використовуйте деко для випікання або глибоку жаровню.
- 2) Використовуйте комбіновану решітку.
- 3) Використовуйте шість керамічних формочок на решітці.
- 4) Використовуйте форму для коржа на решітці.
- 5) Використовуйте форму для випікання на решітці.
- 6) Використовуйте деко для піци на решітці.

6.3 Інформація для дослідницьких установ

Тестування відповідно до IEC 60350-1.

		°C		
Маленькі тістечка, 16 штук на піддон				

		°C		
	3	170	20 - 35	1)
	3	160	20 - 35	1)
	1 і 3	160	20 - 35	1)
Яблучний пиріг, 2 форми Ø20 см				
	1	170	70 - 90	2)
	2	160	70 - 90	2)
Бісквіт, форма для торта Ø26 см				
	2	170	35 - 45	2)
	2	160	35 - 45	2)
Пісочні хлібобулочні вироби				
	3	150	20 - 35	1) 3)
	3	150	20 - 35	1) 3)
Тост				
	3	макс.	1 - 5	2) 3)

- 1) Використовуйте Деко для випічки.
- 2) Використовуйте Комбінована решітка.
- 3) Попередньо розігрійте прилад протягом 10 хвилин.

7. ДОГЛЯД ТА ОЧИЩЕННЯ

7.1 Примітки щодо очищення

- Використовуйте розчин для очищення металевих поверхонь.
- Очистьте й перевірте ущільнювач дверцят навколо рами камери духової шафи.
- Волога може конденсуватися всередині приладу або на скляних панелях дверцят. Щоб зменшити конденсацію, дайте приладу попрацювати 10 хвилин перед приготуванням. Не тримайте продукти в приладі довше 20 хвилин.
- Не мийте аксесуари у посудомийній машині.

7.2 Знімання опорних рейок

1. Дайте пристрою охолонути.

2. Спочатку потягніть передню частину опорної рейки від бічної стінки.
3. Потягніть задню частину опорної рейки від бокової стінки та зніміть її.
4. Поверніть опорні рейки назад у вихідне положення. Повторіть дії в зворотному порядку.

Якщо телескопічні напрямні поставляються в комплекті, їхні стопорні штифти повинні бути спрямовані вперед.

7.3 Очищення водою

Під час цієї процедури очищення з поверхні приладу за допомогою вологі усувають залишковий жир і часточки їжі.

1. Налийте воду у заглибину камери: 150 мл.

2. Встановіть функцію .
3. Встановіть температуру на 90 °С.
4. Дайте приладу попрацювати 30 хв.
5. Вимкніть прилад.
6. Зачекайте, доки прилад охолоне. Витріть камеру насухо м'якою ганчіркою.

7.4 Зняття та встановлення дверцят

Дверцята духової шафи складаються із двох скляних панелей. Для очищення дверцята духової шафи та внутрішню скляну панель можна зняти. Перед зняттям скляних панелей прочитайте інструкцію зі зняття та встановлення дверцят повністю.

УВАГА

Не використовуйте прилад без скляних панелей.

1. Повністю відчиніть дверцята й утримуйте обидві завіси.

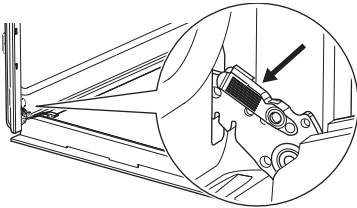

2. Підніміть і потягніть засувки до клацання.

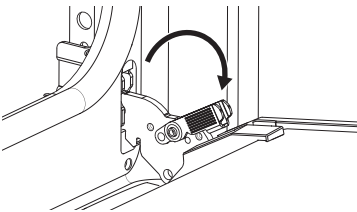

3. Прикрийте дверцята духової шафи до середини першої позиції відкриття. Потім підніміть і потягніть дверцята, щоб вийняли їх із гнізд.

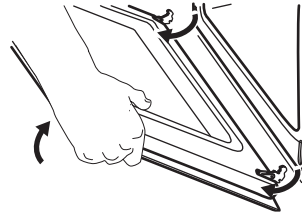

4. Покладіть дверцята на стійку поверхню, вкриту м'якою тканиною і вивільніть систему блокування для того, щоб витягти внутрішню скляну панель.

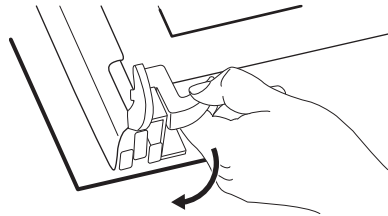

5. Поверніть фіксатори на 90° і вийміть їх із гнізд.

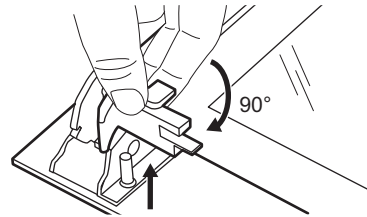

6. Спочатку обережно підніміть і зніміть скляну панель.

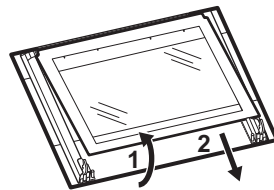

7. Очистьте скляні панелі теплою водою з милом. Обережно витріть скляні панелі насухо. Не мийте скляні панелі в посудомийній машині.
8. Після очищення встановіть скляну панель і дверцята духової шафи.

Якщо дверцята встановлені правильно, ви почуєте клацання при закриванні засувки.

При правильному встановленні оздоблення дверцят чути характерне клацання.

Переконайтеся, що ви правильно вставили внутрішню скляну панель **A** у відповідні гнізда.



7.5 Заміна лампи

Від'єднайте прилад від мережі й зачекайте, поки він охолоне.

Замініть лампу відповідною жаростійкою лампою, яка витримує нагрівання до 300 °С.

Задня лампа

1. Поверніть скляний плафон, щоб зняти його.
2. Очистьте скляний плафон.
3. Замініть лампу.
4. Установіть скляний плафон.

8. УСУНЕННЯ НЕСПРАВНОСТЕЙ

Якщо ви не можете усунути проблему, зверніться до закладу, де ви придбали прилад, або до служби технічної підтримки. Деталі для сервісної служби зазначені на табличці з технічними даними, розташованій на передній рамі. Її видно при відчиненні дверцят. Не знімайте табличку з технічними даними.

Ущільнювач дверцят пошкоджено. — Не використовуйте прилад. Зверніться до авторизованого сервісного центру.

Лампа не працює. — Лампа перегоріла. Замініть лампу.

На дисплеї відображається "00:00" або "12:00". — Сталося відключення електроенергії. Встановіть час доби

9. ЕНЕРГОЕФЕКТИВНІСТЬ

9.1 Інформаційний листок виробу та характеристики виробу відповідно до Регламенту (ЄС) № 65/2014 та (ЄС) № 66/2014

Назва постачальника	Electrolux
Ідентифікатор моделі	COB405K 944068542 COB405X 944068541 COB410K 944068538 COB410V 944068555 COB410X 944068537 EO41ONK 944068540 EO41ONV 944068554 EO41ONX 944068539 EOK4B0K2 944068549 EOK4B0V2 944068552 LOF3H10BK 944068551 LOH3H00BK 944068561
Індекс енергоефективності	95.1
Клас енергоефективності	A

Споживання енергії за стандартного завантаження в режимі традиційного готування	0.89 кВт•год/цикл
Споживання енергії за стандартного завантаження в режимі примусового використання вентилятора	0.78 кВт•год/цикл
Кількість камер	1
Джерело нагрівання	Електроенергія
Місткість	65 л
Тип духової шафи	Вбудована духовашафа

Маса	COB405K	29.0 кг
	COB405X	29.0 кг
	COB410K	28.2 кг
	COB410V	31.0 кг
	COB410X	29.0 кг
	EO41ONK	29.0 кг
	EO41ONV	29.0 кг
	EO41ONX	29.0 кг
	EOK4B0K2	29.0 кг
	EOK4B0V2	29.0 кг

Прилад пройшов випробування відповідно до: EN IEC 60350-1.

9.2 Вимоги щодо інформації за Регламентом (ЄС) № 2023/826

Споживання енергії в режимі очікування	0,8 Вт
Максимальний час, необхідний об'їданню для автоматичного досягнення застосовного режиму низької потужності	20 хв

Прилад пройшов випробування відповідно до: EN 50564.

9.3 Поради щодо енергозбереження

- Тримайте дверцята закритими під час приготування їжі та намагайтеся не відкривати їх часто.
- Підтримуйте чистоту ущільнювача дверцят і переконайтеся, що його належним чином зафіксовано.
- Використовуйте металевий посуд або посуд темного кольору, що не відбиває світло.

- Пропускайте попереднє прогрівання, якщо це не потрібно.
- Скоротіть до мінімуму перерви між випіканням декількох страв.
- Коли можливо, використовуйте функції готування з вентилятором для збереження електроенергії (тільки на деяких моделях).
- Використовуйте залишкове тепло для підігрівання страв. Зменште температуру приладу до мінімуму приблизно за 3–10 хв до закінчення готування.
- Вимикайте лампу під час приготування, якщо вона не потрібна.
- Волога конвекція (тільки на деяких моделях) — ця функція використовувалася для забезпечення відповідності класу енергоефективності та вимогам екологічного проектування (згідно з EU 65/2014 та EU 66/2014). Тестування відповідно до IEC/EN 60350-1. Під час приготування дверцята духової шафи мають бути зачинені, аби процедура не була перервана, а також для забезпечення максимальної енергоефективності духової шафи. При використанні цієї функції лампа вимикається автоматично. У деяких моделях це відбувається через 30 сек.
- Автоматичне вимкнення. З міркувань безпеки, якщо функція нагрівання ввімкнена і налаштування не змінюються, прилад автоматично вимикається через певний період часу. Якщо ви плануєте використовувати функцію нагрівання протягом періоду, що перевищує час автоматичного вимикання, встановіть час готування.
 - 12,5 год: 30–115 °C
 - 8,5 год: 120–195 °C
 - 5,5 год: 200–245 °C
 - 3 год: 250 – максимум °C

10. ОХОРОНА ДОВКІЛЛЯ

Здавайте на повторну переробку матеріали, позначені символом . Викидайте улаковку у відповідні контейнери для її переробки. Зробіть свій внесок у захист довкілля і здоров'я людей шляхом здачі на переробку електричних та електронних прила-

дів. Не викидайте прилади, позначені символом  разом із побутовими відходами. Передайте виріб на підприємство для повторної переробки або зверніться до місцевої влади.

A series of 20 horizontal dotted lines spanning the width of the page, providing a guide for handwriting practice.

